



**ЖИВО
НАСЛЕДСТВО**

**ЖИВО
НАСЛЕДСТВО**

Увог

„Шевиците отразяват зелените монове на горите, сълзите и скърбите на народа ни през вековете, слънцето, луната и звездите над главите ни. Момците запалват праханта в лугачките и ги поставят в прашките, завъртат прашката и се провикват: “Туе, туе, туе, ей, ей, Стояно! Хлопките и тучовете запяват прастара песен, която замайва душите, гали слуха и връща баняница в спомените му. Човекът, с когото броещата свърши, не участва в по-нататъшното броење и изтеглил жребия е човекът, който остане последен. В дар групата получава брашно, боб, мас и т.н, но никога - яйца. Забраната се свързва с предпазване от градушка. Има едни хора – горди, непокорни и достойни. Наричат ги турлаци. Защото както зурната изсъхва ако не се свири на нея, така и миналото се забравя ако няма кой да го пренесе през времето. Кенето е най-фината дантела защото краецът върви само от един кат. Жените, капанките, са пленявали с богатството на облеклото си. Гравирането, наречено шарене, се извършва чрез въртене на грънчарското колело при което се образуват вълнообразни черти, ивици и дълговидни форми.“

А някой върза всички тези спомени със зунка.

Здравейте! Ако горният текст ви се струва несвършен, то е само привидно. Защото турлаците с техните бели носии и летящи хора, измолването на дъжд, магичните български шевици върху забрадките на бабите ни, красивите капанки, вкусните банатски гозби и млади булки, които се прощават с родителите си, са неделима част от свършените и уникални традиции на страната ни.

Разноцветна и богата е културата в България. Народните ни обичаи са тясно свързани с митологията, с географско-климатичните особености, с религията. Каквито и да са, тяхната роля на регулатор на обществените отношения не може да бъде подценявана. От 2001 г. фондация „Работилница за граждански инициативи“ дава възможност на хората от различни региони в страната да определят какво от миналото искат да премине в бъдещето. За едни това са народните носии, песни и хора, за други – традиционните за нашите земи занаяти и обичаи.

Следващите страници са посветени на кампанията „Живо наследство“, която подкрепя инициативи за опазване и популяризиране на нематериалното фолклорно наследство в България. Всеки от 28-те проекта, спечелили финансиране през 2011 г. представя уникалността на своя край. Дали бабите учат внучките да плетат калоферска дантела, или майстор-кожухар предава магията при сътворяването на кукерски костюм, идеята на проектите е да опазят за поколенията наследството на предците ни, но и да го направят привлекателно за младите хора, да го почувстват те като неделима част от съвременния живот.

Принципите на програма „Живо наследство“ ценят уникалните ресурси на всеки един регион в страната и дават възможност на местните хора да покажат важните за тях неща, така те оживяват цяла палитра от занаяти, обичаи и традиции, които притежават. Програмата, обаче има и друга важна цел - социалното развитие – ангажиране на доброволци, партньорство между бизнеса и неправителствения сектор за важни за обществото каузи, привличане на интереса на младите към живота на предците им, осъзнаване на потребността миналото да намери мястото си в съвременния свят. В същото време преоткриването на нашенските традиции дава и възможност и за икономическо развитие. Защото кой турист няма да бъде привлечен от място, където освен на китна природа и исторически забележителности ще може да се наслади и на оничаи и занаяти, излезли като че ли от машина на времето?

И тази година фестивалът „Живо наследство“ беше една пъстра плетеница от спомените на всички онези хора, участвали във финансираните в програмата проекти. Банянски старци танцуваха по сцената, турлаци изпълняваха техните летящи хора, банатска булка се прощаваше с родителите си, а стържещият звук на зурната отекваше в сърцата на посетителите.

Гостите успяха да се докоснат до отдавна забравени традиции и ритуали като туйкането и измолването на дъжд, оплетоха сами вълнени шарени чорапи и направиха кукли от царевична шума, коноп и кратунки. Децата рисуваха с боички върху глинени стомни и бижута, тръгнаха си с направено на грънчарско колело ваза и видяха с какви игри са израснали прабабите им.

Има хора, които помнят. И такива, в чиито ръце е да запазят цялата магия на българското културно наследство, придаваща смисъл и мъдрост за много неща и днес, и утре. Затова отново ви каним на пътешествие из България – с всичките дантели, приказки, кукли, игри, хора, оживели работилници и песни. И за разлика от кукерите, никоя история от страниците на това издание няма да е с маска.

Приятно четене!

Младите керамисти от Димитровградско

Проектът е на Народно читалище „Марица–2008“ в с. Райново с ръководител Митко Желязков. Откриване на корените на грънчарството в региона и съхраняването на занаята с обучението на деца и младежи в изработването на керамични изделия.

Село Райново се намира на левия бряг на река Марица. Поминъкът му е бялзан от традиционните скотовъдство, каменоделство, зидарство, мелничарство, риболов и каучийство. Читалищния секретар в селото Димитър Желязков обаче се заема с нелеката задача да популяризира един занаят, позабравен през вековете – грънчарството.

Изгубен през годините, майсторлъкът на керамистите има нужда от възраждане. Историята сочи, че животновъдството и земеделието са ангажирали цялото трудоспособно население в региона. В някои населени места са съществували малки грънчарски работилници, но потребностите на хората от керамични изделия са били задоволявани от най-големия панаир за керамика в региона – Узунджовския.

Благодарение на многобройни пътувания и разговори с местните хора е открита все още съществуваща семейна керамична работилница в с. Крепост. „Намерихме и бивши работници в грънчарската фабрика в с. Нова Надежда. От тях научихме за технологията и естеството на грънчарството в началото на миналия век, което е ценна информация за поколенията.“, разказва Димитър Желязков.

Съхранявайки получените знания за позабравеното грънчарство, доброволци от с. Райново и Димитровград се наемат да предават наученото на младежите в региона. Не успяват единствено да предизвикат траен интерес сред ромското население. За курса по керамика в читалището се оформя група от над 20 деца. Професионалният керамик Ивайло Господинов се наема с обучението им. „Децата бяха търпеливи и упорити когато усвояваха тънкостите при работа с глина“, разказва той. Освен моделиране, младите хора се учат и на оформяне на глината, работа с грънчарското колело, печене и оцветяване. Резултатът от техния труд се вижда в множеството изработени сувенири. Досега на курсистите с корените на грънчарството в Димитровградско създава атмосфера на приемственост между поколенията.



Въпреки трудното пътуване до читалището в с. Райново, децата посещават ателиетата по изработка на керамика с голямо желание и постоянство. Младежите запълват свободното си време, обучавайки се на занаят в приятна и приятелска обстановка. Немалко хора се заразяват от ентузиазмът на децата-керамисти. Кметът на Димитровград Стефан Димитров предоставя помещение в града, където да се провеждат курсовете и да не се налага младежите да пътуват 3 пъти седмично до читалището в селото.

На Коледното изложение децата получават възможност да покажат изработените от тях керамични изделия на специален щанд. По време на подкрепен от общинските съветници базар голяма част от направените по време на ателиетата вази, чаши и сувенири са продадени благотворително.

Общественият отзвук от проекта по възстановяване и съхраняване на грънчарския занаят е голям. Младежите от ателиетата демонстрират уменията си пред публика в специално организирани за това събития и събират все повече почитатели. Подкрепата, която получават ще им помогне да си купят собствена пещ и кръжоците по керамика да станат част от образователната програма на читалищата в региона.

Децата и техните слънца от глина

Проектът е на фондация „За хората“ и цели популяризиране на българските шевици, провокиране на интереса на младите хора към тях и подобряване на градската среда.

околения българки с много умения, вкус и прецизност, само с помощта на игла и цветен конец са сътворили чудеса – разкошни шевици, дали облика на националната ни везба. Шевиците отразяват зелените тонове на горите и ливадите, сините цветове от небето, планинските езера и реките, пъстрите лехи с цветя, сълзите и скърбите на народа ни през вековете, слънцето, луната и звездите над главите ни, животните, домовете и всички останали форми, съпътстващи българина през целия му живот.

Шевиците не са само красиво извезани, но и носят в себе си символика със специално предназначение. Традиционно шевици се изработват за здраве, щастлив живот, против уроки и магии, късмет и успех.

По проекта „Слънца от глина“ деца и младежи се запознават със символите, скрити в традиционните български шевици. Целта на проекта е те да се докоснат до традициите, но и да ги приложат в днешния свят. Чрез изобразяването на шевиците с изразните средства на декоративната мозайка, в края на проекта специално пано ще облагороди столичната градинка „Чайка“.

Идеята на ръководителката Анна Маринова е по иновативен начин младите хора да се запознаят с красотата на шевиците и да се популяризира богатото българско наследство, характерно за Софийска област. Пренасянето на шевиците в градска среда като начин за подобряването ѝ, е вдъхновена от студиото на Джоузеф Норис в Сан Франциско. Там децата се обучават по различни теми като екология и човешки права в процеса на правене на мозаечни декоративни пана. Първо

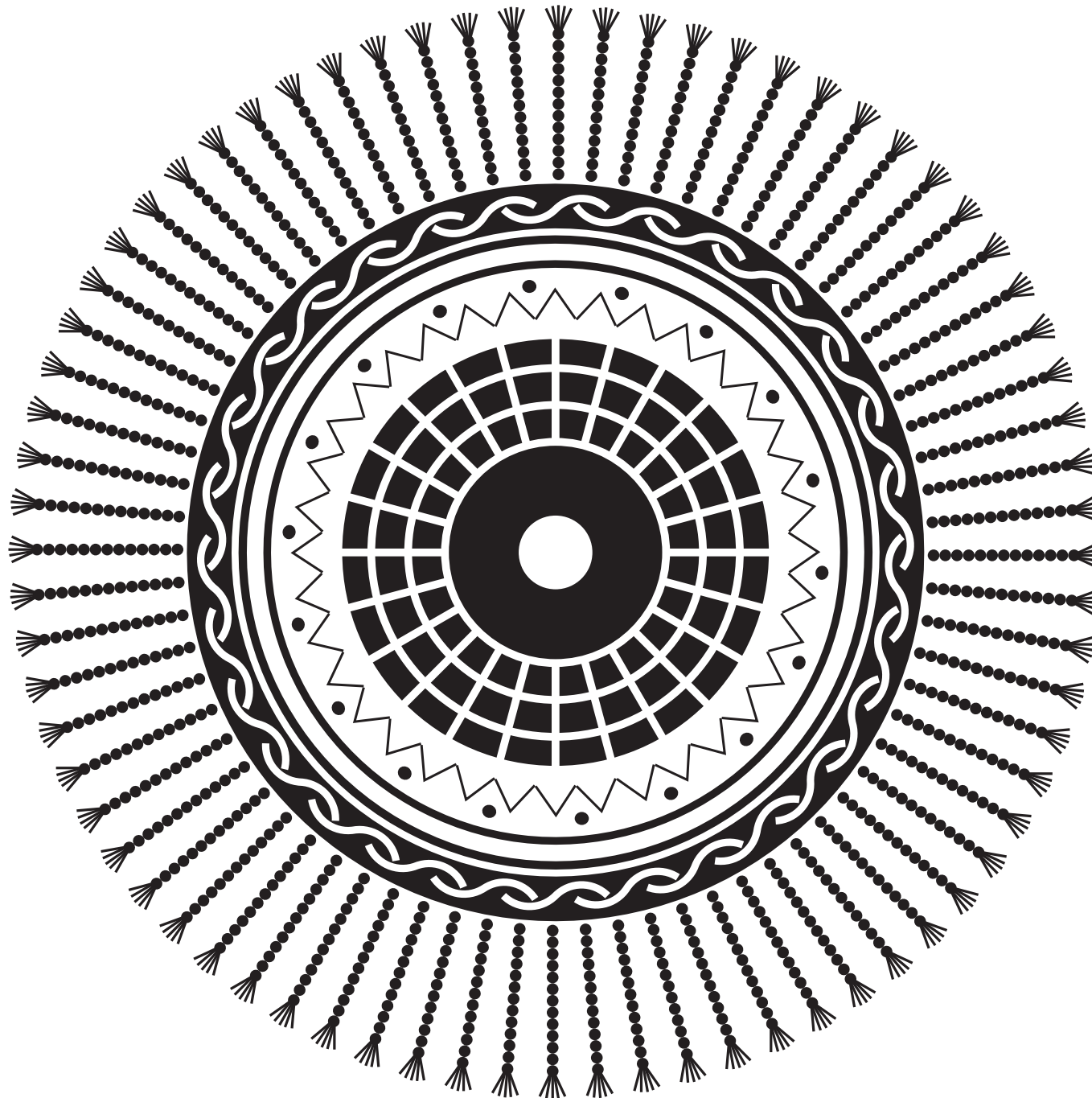

се нареждат мозайките, а след това се инсталират на избрано място в града.

У нас младите имат да учат и работят много. Етнографите определят 24 вида шевици, като им дават имената на градовете, от които произлизат. За една малка страна като нашата разнообразието е голямо. Дамските ризи са най-богато извезани. Срещат се и такива, върху които собственичките им са извезали биографиите си – отбелязана е сватбената им церемония, раждането на децата, гори и смъртта на близък роднина. За съжаление най-красивите извезани ризи са изгубени за поколенията, тъй като жените са били погребвани с тях. „На онзи свят мой човек (съпругът ми) ще ме познае по ризата“ – такова е било вярването.

Везането е поезия. И както при писането на стихове, така и при шевиците има много символика. Например когато момък удря девойка с пръстен, означава, че иска да се ожени за нея, подаването на китка пък е признание в любов. Внимателното възглеждане във фигурите на шевиците дава богата информация за разбирача.

В българските народни шевици, съдейки по названията им, е включена цялата природа – флора, фауна, астрономически обекти, човекът. Запознаването на младото поколение с традиционното ни вземो ще помогне на децата да се докоснат до свят, отдавна забравен. А красотата на шевиците, пренесена върху мозайка, ще направи част от столицата на България по-смислена и пъстра.

Как традициите се вързват с по една зунка

Проектът е на Училищно настоятелство на професионална гимназия за приложни изкуства – Смолян с ръководител Захаринка Куцева. Целта му е да съхрани разнообразието на зунки – връвки, вързила, които в миналото са се използвали за връзване на престилки, люлки и торби.

„Зунката – диалог между човешкото и божественото“ не е първият проект по програма „Живо наследство“ на училищното настоятелство в професионална гимназия за приложни изкуства в Смолян.

„Забелязахме, че нашите проучвания про-вокират допълнителен интерес и, колкото и парадоксално да звучи, сме се връщали в региона на проучванията да правим обучение за младите хора. Нашите цели са точно тези – да проучим наследството; да го предадем на по-младите и на по-малките; да го осъвременим чрез работата на учениците в ПГ за приложни изкуства и да покажем, че и днес можем да го поддържаме живо, актуално, модерно. Така се случи с плътта като метод за обработка на вълна, която сега е много, много популярна и смятаме, че имаме процент заслуга, защото някои от собствениците на галерии и арт-магазин-

чета, предлагащи такива артикули се обучиха при нас, както и десетки млади хора – по време на нашите обучения и на летните арт-ателиета.“, разказва ръководителката на проекта Захаринка Куцева.

Училищното настоятелство на ПГ за приложни изкуства – Смолян работи в много интересен регион – Средни Родопи. Смолян е областен град и в областта са населените места от с. Хвойна /на север/ до границата с Гърция /на юг/ и от Неделинско и Златоградско /на изток/ до Девинско и Доспатско /на запад/. Все още в малките градски и селски музеи и туристически центрове могат да се намерят образци на художествените занаяти, а се откриват и живи носители на знанията и уменията, свързани с тези занаяти. Инцидентни са и случаите, когато това знание е предадено на по-младите и е съхранено.

С проектът „Зунката – диалог между човешкото и божественото“ се проучва и възстановява изработването на зунки – връвки, върви, възи, вързила,

които са се използвали за връзване на престилки, люлки, торби и дори за овързване на чеиза при пренасянето му от дома на момата. Опитвахме се да открием максимален брой плетки – с ръце, с приспособления, предтъкачни техники и т.н. „Любопитството ни събуди още самата гума – зунка, която означава и дъга в диалектите на родопчани.“, казва Куцева.

Дейността на хората от проекта е добре приета в селищата, където са правени проучванията – Могилица, Смолян, Момчиловци, Златоград. Представителите на местните власти, на туристическите центрове, жители на селищата се опитват да бъдат полезни, показват каквото знаят, издирват информация и хора, разпитват за проекта и за училището.

Веднага след като обявяват, че са готови да предадат наученото като организират обучения, заваляват поканите – обучават се деца от Народно читалище „Орфееви гори 1870“ – Смолян; децата от Младежки център „Чисти сърца“ – Смолян; студенти от специалност Начална училищна педагогика във Филаала на ПУ „Паисий Хилендарски“ – Смолян; ученици от 5 и 6 клас на VI основно училище „Иван Вазов“ – Смолян и 4 клас на VII СОУ „Отец Паисий“ – Смолян. Ентузиастите от Смолян участват с демонстрация в изложение на занаятите, организирано от и във НЧ „Орфееви гори 1870“ в града.

Работата по проекта не минава без трудности. Те са свързани най-вече с откриването на носители на знания и умения. „Хората не крият това, което знаят, но намаляват тези, които го знаят. Пазят много неща в раклите, но не помнят кое как се прави. Приятна изненада например беше, че обиколихме цял Златоград, заедно с архитектурния резерват и музея, за да открием една плетка от този регион, а ни я показа едно младо момиче.“, казва Захаринка Куцева.

В проекта се включват много доброволци, част от които не участват за първи път в подобна инициатива. Всичките са младежи от Професионалната гимназия по приложни изкуства и промяната, която предизвикват у обучаваните хора, си струва да се види.

На Захаринка Куцева и нейните съмишленици им предстоят много вълнуващи преживявания. „По време на рекламната кампания за прием в ПГПИ ще организираме изложби в региона и при откриването им ще организираме демонстрации на плът и изработване на зунки. Поканени сме да участваме с ревиото на Народно веселие на 19 май в квартал Райково, организирано от Читалище „Орфееви гори 1870“, след като в библиотеката на същото читалище беше първото представяне на моделите ни по проекта. Ревийото ще участва и в откриването на Нощта на музеите в Регионален исторически музей – Смолян, а след това заедно с експонати от този и от предишния проект за плът ще бъде част от експозиция в музея. С демонстрация и последваща изложба ще участваме и на Деня на изкуствата, организиран отново в партньорство с музея в края на април.“, казва с усмивка ръководителката на проекта.

От ПГ по приложни изкуства в Смолян са сигурни, че това са само част от предстоящите инициативи в близко време. Интересът към тях и проектите им продължава да расте. Търсят ги, за да предадат наученото в изработката на зунки – аксесоари, които имат потенциал да заемат своето място като част от модерната визия на младите хора.

Брестовичани си искат прошка като мятат стрели и лугачки

Проектът е на Народно читалище „Съзнание 1873“ в Брестовица с ръководител Мария Банджакова. Има за цел да открие информация за традиционния за региона ритуал „Туйкане“, да запознае местните с него и да го направи интересен за младите хора чрез атрактивна възстановка.

Корените на българския дух и характер се откриват с пълна сила в Брестовица — село, съхранило в най-голяма степен своеобразието на българските традиции. Престоят в Брестовица дава уникалната възможност да се усети и навлезе в един бит, който прокарва мостове между времена и култури. Атрактивната природна сре-

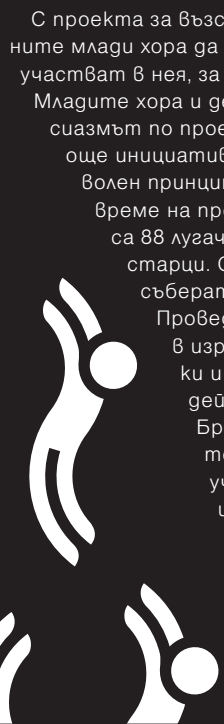

да, богатата история, съхранените фолклор, обичаи, традиционна кухня, известното брестовишко вино — това е Брестовица — привлекателно място за туристи.

Проектът на брестовишкото читалище „Съзнание-1873“ е съхраняване и пресъздаване на ритуала „Туйкане“, който наред с „Трифон Зарезан“ е сред най-характерните ритуали в Брестовица. Провежда се в деня на Сирни заговезни. Етнографски проучвания сочат, че другаде в България няма подобен обичай на начеваща любов, изпълняван с толкова последователност, че да се превърне в традиция. Според стария брестовишки учител Харалан Велов, туйкането е обичай, характерен само за Брестовица и за едно село в Албания /не е посочено името/.

С проекта за възстановка на „Туйкането“ се дава възможност на местните млади хора да се запознаят с една позабравена местна традиция, да участват в нея, за да съхранят народната традиция дошла през вековете. Младите хора и децата не познават историята и традициите си. Ентузиазмът по проекта е заразителен и увлича, стимулира зараждането на още инициативи, а и все повече хора са готови да участват на доброволен принцип, да отделят от времето и труда си безвъзмездно. По време на проекта над 50 човека са обучени в ритуала, изработени са 88 лугачки и 35 прашки. Включват се стотици хора — от деца до старци. Още в началото възрастни брестовичани помагат да се съберат материали и информация за възстановката на ритуала. Проведени са и семинари, на които деца и младежи се обучават в изработката на необходимите за туйкането лугачки, прашки и прахан. Населението на Брестовица участва активно в дейностите по проекта. Всички винарски изби, кметство Брестовица, кооперации, Ловна дружинка, Сдружение „Брестовица“, ОУ „Хр.Ботев“, ОДЗ „Първи юни“ вземат активно участие в организираните мероприятия. Много доброволци се включват в обучението на младите хора, изработването на материалите, подготовката на терена и реkvизита за същинското изпълнение на ритуала „Туйкане“. Заснемането на филм за ритуала се осъществява на едно от светите места в землището на Брестовица, в близост до руините на манастира „Свети Никола“.

Самият ритуал „Туйкане“ е атрактивен и носи много

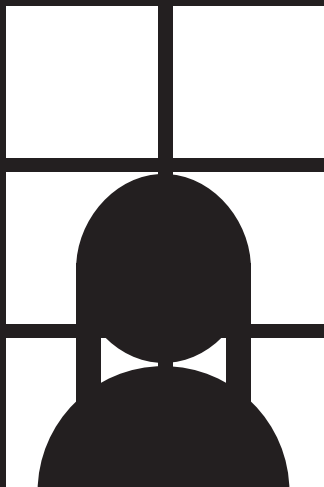

емоция и романтика в себе си. Дни преди празника Сирни Заговезни момчетата обикалят гората и секат суха хвойна, която натрупват на купи на видно място във всяка махала. Във вечерта на празника всички младежи, събирали хвойна, застават около своята купа. Предварително са подготвени малки глинени тела, наречени лугачки. Лугачката наподобява кебапче, пробито от двата края. В отворите се поставя прахан — дървесна гъба на върба, варена във вода и пепел, изсушена и след това начукана с дървен чук, за да падне пепелта.

Прашките пък се правят от здрав канал като се оплита гнездо за поставянето на лугачката, дължината на прашката се прави в зависимост от ръста на човека който ще туйка. На единия край се прави отвор за пръста, а другия е свободен. При туйкането се пуска единия край, а другия остава на пръста.

На зрачаване на шест места около селото, лумват огнените езици на хвойната. Светлината заиграва по цялото село. Момците запалват праханта в лугачките и ги поставят в прашките. Запалват праханта, завъртат прашката и се провикват: „Туе, туе, туе, ей, ей, /тук се изрича името на момковата изгора/ Стояно! Отваряй портите, готви баницата, че ще дойда да ям!“ След това лугачката се замята с прашката към дома на момата.

Както пламти хвойновия огън, така пламва и въображението на младите. Тайнствените любовни послания събуждат трепети, разпознават се гласове, правят се догадки. Някои са предварително споделени, но светлината на огньовете им придава непозната и завладяваща сила. Младите сърца тръпнат в щастливи предчувствия. Старите съпреживяват своите спомени.

На следващата сутрин селото е като разбунен кошер. Момите и майките споделят със съседките колко пъти и от кой огън се е чуло името им, разпознат ли е гласът. Кроят се годежарски планове. Бащите се тлюкват около строшените прозорци.

Като израз на нравственост, на другия ден след туйкането започва гостуването от къща в къща

за опрощаване на казги и обиди. Гостуващите са от двете страни — на казгата и на сръдната. Подгрените с ракия и вино приятели сговарят скараните да си дадат прошка. Започва веселие с преминаване от къща в къща до сутринта.

Освен между хората от различни семейства, прошка се дава и вътре в семействата. Горко на она, който не стисне погледена за прошка ръка! Той се поставя над другите и те го лишават от своето доверие. Едва ли някой е дръзвал да предизвика таква самоизключване от народната нравственост! Превърната в общовалиден закон, тя отхвърля непогрешимостта на човека, поставя го пред съда на очистващата самокритичност, дава му побавашо място сред себеподобните.

За брестовичани — очишението на прошката е нужно и горбо, благоприятно чудо.



С С хурки и Вретенa В Самораново

Проектът е на Сдружение „Училищно настоятелство при ОУ „Христо Ботев“ – с. Самораново“. Целта е да се провокира интересът на обществеността в региона към значението на вълната и традиционните български занаяти, свързани с нея.

От поколение на поколение в Самораново са се предавали уменията за ръчна обработка на вълна. Тя е била основната суровина, от която селяните векове наред са произвеждали грехи, черги, възглавници, чорапи. Преработката на вълната се е извършвала в домашни условия и задоволявала нуждите на семейството. След стригането на овцете в началото на лятото руното се пере на реката, като преди това се накуква в корито с топла вода. След изсушаването ѝ вълната се е челкала на ръка /обикновено през зимния сезон, когато няма кърска работа/. Целта е да се стане пухкава и да се отдели всяко влакнце. Следващият процес се нарича „влачене“, като в най-примитивния си вариант той се е извършвал с помощта на скован от селяните уред, наречен „гребенец“. Той има няколко реда зъбци, през които се прокарва изчепканата вълна, за да бъде още по-пухава и подготвена за прегене. Впоследствие са се появили гараците-места, където вълната се влачи в по-големи количества. Тези гараци доскоро съществуват в региона, но вече няма такива наблизко и затова хората се принуждават да хвърлят вълната или да я продават на безценица.

От така преработената вълна била оформяна къделя, която се прикрепва към дървена хурка. С помощта на вретеното се изприда на тънка нишка. След изпридането две по две нишките от вретената се ставят

и се превъртат, за да бъде преждата по-здрава и по-дебела. Тя се прехвърля на мотовилка, за да се подготви за боядисване. Оформя се чиле. В натуралния си цвят вълната е бяла, но хората са се стемяли към красивото и естетичното и затова са я боядисвали в различни цветове с помощта на природни материали: листа и зелени черупки от орех, обелки от кромид, коприва, риган, корени от различни билки, зависи какъв цвят трябвало да се получи. Боядисаните чилета се изсушават и се намотават на кълбета. Най-после вълнената прежда е готова за плетене на чорапи, елеци, възглавници и др.

Проектът „От баба знаем“ дава възможност на децата и децата възрастни жени, които участват в него да творят

и да допринесат за запазването на специфични умения по прегене на вълна. Целта е младежите да имат представа за пътя на вълната от стригането на овцете до плетенето на чорапи. Дори да не станат виртуози с вълната, те ще съхранят за поколенията наученото от проекта.

Много хора съдействат на ръководителката Валентина Грънчарова за набавянето на старинни уреди и пособия за обработка на вълна - хурки, вретенa, гребенец, мотовилка, сукале и чекръг. Чрез участието си в проекта те се чувстват полезни и значими за обществото. С неограничената помощ на Величка Мантаркова и Йорданка Дотина от женската фолклорна група към читалището децата получават знания за значението на вълната в живота на хората в миналото.

Двете жени, които и помагат и предават знанията си на децата са непресъхващ извор на ценни умения, народни песни, предания и легенди. Всичко това прави проектът привлекателен и успешен сред общността. „Сегаянката, организирана по „От баба знаем“ получи широк отзвук в региона. На сцената се качиха около 35 човека, които показаха, че между децата и възрастните може да се изгради трайна духовна връзка, ако ги свързва смислена творческа дейност. Най-голямо вълнение изпитвах, когато някое от децата успееше да завърши чорала си-то се радваше искрено.“, разказва Валентина.

Първоначално децата – участници в проекта нямат необходимата сръчност и изградени умения за работа с вълна. Всичко се учи от начало - от формиране на умения по въртене на вретеното и движение на китките при мотане на кълбо и на мотовилка до усвояване на по-сложните процеси при прегене и плетене.

“Много пъти съм си мислила, че това, което някой е длъжен да направи е да проучи и запише безбройните приказки и песни, които знаят Йорданка Дотина и Величка Мантаркова, за да ги съхраним за поколенията. Въздействието на тези приказки е вълнуващо и трайно-това показаха децата, работещи по проекта. Те попиваха всяка приказка и я преразказваха буквално, а поуците ги цитираха в ежедневните си ситуации. Част от приказките бяха граматизирани и показани пред публиката.“, продължава с разказа си ръководителката на проекта.

Валентина Грънчарова успява да заснеме образователни филми, показващи отделните процеси по работа с вълната. На юнския събор на селото тази година ще бъдат изложени и много снимки, направени по време на заниманията с децата. Те вече са показвани в изложба в киносалона в Самораново.

Магията на Старчовските игри

Проектът на Народно читалище „Св. Св. Кирил и Методий - 1914“ в град Баня с ръководител Мария Христова и цели съхраняване, поддържане и популяризиране автентичната култура на традиционните Старчовски игри в града. По модерен начин младите хора са привлечени от идеята за изява в областта на кукерската и маскарадна обредност.

Създадена преди 3 години, детско-юношеската кукерска група при Народно читалище „Св.Св.Кирил и Методий -1914г.“- гр.Баня цели да възстанови и предаде на поколенията кукерската традиция в града. Много млади хора се обединяват около проекта. Създава се диалог между деца на различна възраст – всички те активно участващи в традиционна дейност и развивайки чувство за толерантност и креативност.

От незапомнени времена съществува кукерството в този край. Някога малки групи от двама-трима приятели ергени са ходели по махалите и са скачали в традиционните на танца стъпки. Т.нар. „старци“ играели късно вечер в понеделник, сряда и петък през седмицата между Месни и Сирни Заговезни, а също и на самия празник. Млади мъже и ергени обикаляли селото и с обредната кукла пожелавали плодородие и благополучие. Главният кукер носел куклата в ръка, поставял я пред някого и групата подскачала в кръг около него, за да е здрав и щастлив. Поставяли обредната кукла и пред млади булки, които искат да заченат през годината.

Проектът “Магия и митично тайнство в Старчовските игри на гр.Баня “ изучава, съхранява и популяризира културното наследство, свързано със Сирни Заговезни в гр. Баня. Целта е с представяне на традициите пред общността, да се стимулира и културния туризъм в региона. Защото наследеното от предците си заслужава да се види и съхрани за поколенията. По време на разучването на старчовските игри младите хора помагат за това образът на банянския старец да се запази и адаптира към съвременната култура, да му се даде нов живот.

Взаимоотношенията на фолклора и съвременността преминават през времето, но все по-оскъдни. Това мотивира Мария Христова и съмишлениците ѝ да съберат онези зрънца, които все още намират почва, за да покълнат. „Искаме да дадем възможност правилно да бъде изяснено благотворното въздействие на местната празнична обредност върху поколенията, а от друга страна да се покаже съдбата ѝ. Наша задача да запазим и съхраним тези традиции, за да я предадем на поколенията, защото тя е специфична и неповторима част от нашата духовност, от българския корен.“, казва Мария. “От 33 години работя в сферата на културата на гр.Баня и виждам как мечтите ми се осъществяват – издирване, възстановяване и съхраняване на фолклорните традиции в град Баня, те са: Трифон Зарезан, Сирни Заговезни, Лазаровден, Великден, Гергьовден – празниците от пролетно-летния

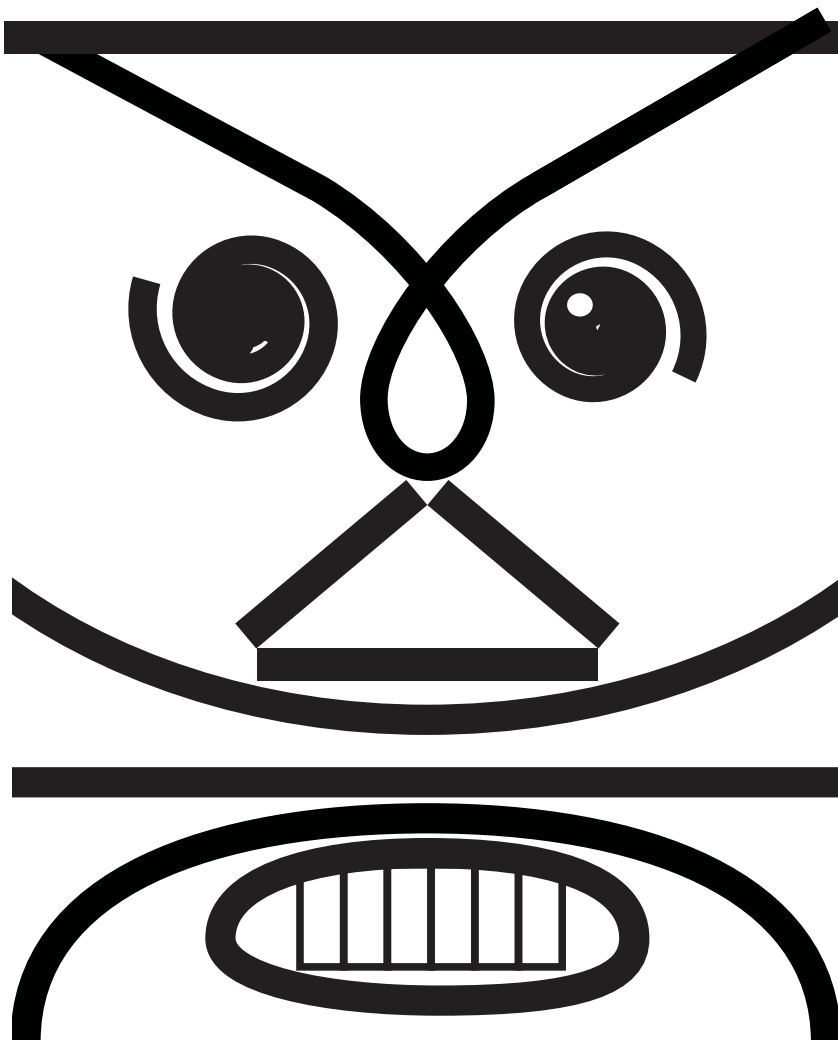

цикъл. Банянския Лазар (уникално хоро, характерен само за гр.Баня), пъстрите кукери с бавния и тежък танц...“, допълва Мария.

Кукерството съществува от древни времена в България. Той е езически обред, който се е запазил единствен след покръстването на Българите. Празникът се мени. Провежда се 7 седмици преди Великден и една седмица след Местни Заговезни, както е по Религиозния календар. Един от най-пъстрите и красиви празници на гр.Баня. Жителите на града излизат на центъра, за да се слоят с кукерите(старци), които танцуват под звуците на чанове и прогонват злите сили. Провежда се конкурс за най-добра маска и кукер. Това е и денят за прошка, със силно обединяващо значение и своеобразна форма на общуване.

В репертоара на кукерската група изцяло е залежала местната автентична, неповторима празнична обредност. Банянският старец е истински носител и разпространител на неповторима автентичност. Според местната общност, старецът трябва да е не само страховит, но и много красив, защото не само страшното гони злото, а и красивото е способно на това. Митично тайнство крие тежкия, бавен, колоритен и красив танц. Хлопките и тучовете запяват прастара песен, която замайва душите, гали слуха и връща баняница в спомените му. Танцът на банянския старец се приема като празник на началото, сбогуването със зимата и предвестник на настъпващата пролет, която е символ на човешката надежда. Затова Старчовското шествие се приема от общността като най-желания, пъстър, колоритен, богат и красив празник.

„Светът ще открие гр.Баня, само ако Баня открие себе си и се представи на света и то с онова, с което е най-силна –с духовността и с традицията.“, казва Христова.

Страхотно настроение царя сред децата при разучаване на движенията и фигурите на старчовските игри. Забавляват се най-много при изработката на пискюлите, мензулките и звънчетата. Старите кукери от Баня са приятно изненадани от срещите си с децата от кукерската група. По този начин те си припомнят спомени от стари времена. Наред с разказите, и стари фотографии са запазени за поколенията. Един от добре поднесените спомени е на Мария Филипова, която си спомня за своя баща - водач на групата на гр.Баня и страстен радетел на Баненските традиции. Разказите на сем. Близнакови допълниха картината на празника Сирни Заговезни с персонажите - сотони, бозаджията, руканя, дървената маска и др. Част от тези персонажи ще бъдат възстановени по време на проекта. Около 30 жени пък участват в изложбата за местни храни за вечерта на прошка – поляти яйца, варена тиква, кишкека, тиквеник, баница . Младежите с интерес питат бабите и прабабите си за рецепти и всичко се записва и архивира в библиотеката на читалището.

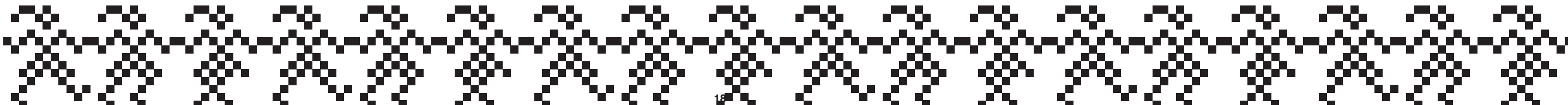

Мандрогжиите, кожухарите и ковачите от Златица

Проектът е на Сдружение „За един по-добър живот“ с ръководител Петя Чолакова. Да опазят средногорските занаяти си поставят за цел хората от Златица, Пирдоп, Челопеч, Мирво, Чавдар и Антон. Много културно-исторически традиции са свързани с идентичните занаяти в Средногорието, те имат и своята роля при провеждането на местните обичаи.

Майстори ковачи, кожухари и мандрогжии предизвикват интереса на деца и младежи като показват майсторлъка си в работилниците си. Това се случва в един от най-китните и красиви в миналото български краища – Средногорие-то, където традиционните занаяти са позабравени. „Много често мислим и сме загрижени за бъдещето, но не бива да забравяме, че бъдещето се определя от това, което правим днес, и от това, което е било и което са правили нашите деди. А те са доказали във времето своите умения и са наложили своята идентичност чрез съхраняване на българските ценности, обичаи и не на последно място занаяти.“, казва ръководителката на проекта Петя Чолакова.

Малкото са останали работещите занаятчии в региона. Те са предимно възрастни хора, съхранили в работилничките си всички тънкости на упражняваната от тях дейност. Много са желаещите да видят дядо Стоян и неговото менгеме, както и да опитат от вкусния кашкавал на мандрогжията Станко Метанов. Младите хора се учат на занаят от първа ръка и съхраняват получените знания за поколенията.

Подготвен е и „Наръчник на занаятите“ – с текстове и снимки от проведените открити уроци със занаятчиите с цел онагледяване на работата им. Идеята е да се покаже връзката между българските занаяти, традиции и обичаи в регион Средногорие. В него са представени все занаятчии, практикуващи в региона, но останали едва ли не единствени по рода си – кожухарят Стоил Стоилов, ковачът дядо Стоян, налбантинът Златан Главанджиев и мандрогжията Станко Метанов.

Стоил Стилов е единственият останал практикуващ майстор-кожухар в Златица. Ушитите от него костюми красят кукерските игри в региона.

Обработката на кожи е характерна за бита на всички народи, при които преобладава скотовъдството. Когато се заселват трайно на Балканския полуостров, прабългарите предават културата и технологията за обработка на кожа – част от техния бит, на славянския етнос, който вече трайно се е бил установил по тези земи.

Дядо Стоян пък е майстор железаро-ковач. Занаятът му се предава от поколение на поколение. В наследствената работилница са се изработвали коли, каруци, шейни и файтони. Навремето колелата на каруците са били дървени и обхванати от метални шини, което е правело майсторлъкът на

ковачите търсен и незаменим. Почти няма област в човешкия живот, за която дядо Стоян да не е правил приспособления или инструменти. Менгемето в работилницата му е основен помощник.

Думата „налбантин“ на турски означава подковач на добитък. Такъв е Златан Главанджиев – занаятчия, който се грижи конете да стъпват здраво по земята. „Един кон има нужда колкото от ветеринар, толкова и от добър подковач“, казва майсторът, без чиято помощ един от най-атрактивните български обичаи – Тодоровден, няма да бъде същият.

В регион Средногорие са много любителите на конете, дори има приказка, че село Карлиево, което е към община Златица има повече коне отколкото жители. Голяма част от жителите на местните градове и села все още се занимават активно със земеделие, като обработват земята по стар традиционен начин – орат с рало и кон, возят се с каруца и прибират реколтата с нея. Затова освен ковачо-железаря, който да притегне колелетата, да постегне каручката, да заточи браввата, мотиката и лопатата, важно е и коня, магарето и мулето да са добре подковани и „обути“.

Станко Метанов пък е майстор – кашкавалджия. Производството на сирене датира още от идването на нашите прадеди на Балканския полуостров. Мандрогжийството е сериозен занаят, традиционен за народа ни. Той се практикува от столетия в нашето Средногорие. България е известна като родината на LV Булгарикум, считана за най-ефективната и здравословна закуска за получаване на млечни продукти.

Майсторът-кашкавалджия Станко Метанов от Златица е запазил занаята си и в момента ръководи малка действаща мандра. По време на проведеният открит урок майстор Станко демонстрира на присъстващите представители на читалище “Напредък” гр. Пирдоп, Кукерски клуб “Златното руно” и Детски кукерски клуб “Златните Мечки” - Челопеч към Сдружение “За един по-добър живот” технологията, с която произвежда вкусните млечни продукти, разказа им за времето, в което е бил младеж и е учил занаята, за начина на приготвяне и тънкостите, които прилага, че да се получи вкусна и трайна продукция. В края на урока майстор Станко прикани присъстващите да похапнат кашкавал и сирене - собствено производство.

Средногорци са вдъхновени от проекта „Занаятчиите – пазители на българската самобитност, обичаи и традиции“. Доброволци се включват и в направата на интернет-страница, която представя местните занаяти и занаятчии. В региона има засилен интерес от страна на обществото към включване във възстановката и възраждането на местните обичаи, особено на Сирница (кукери) и Тодоровден. Амбицията на Петя Чолакова и съмишлениците ѝ е да продължат дейността си, преоткривайки още позабравени средногорски занаяти – например курбанджийството, което е неразделна част от по-големите и по-важни празници на българина.

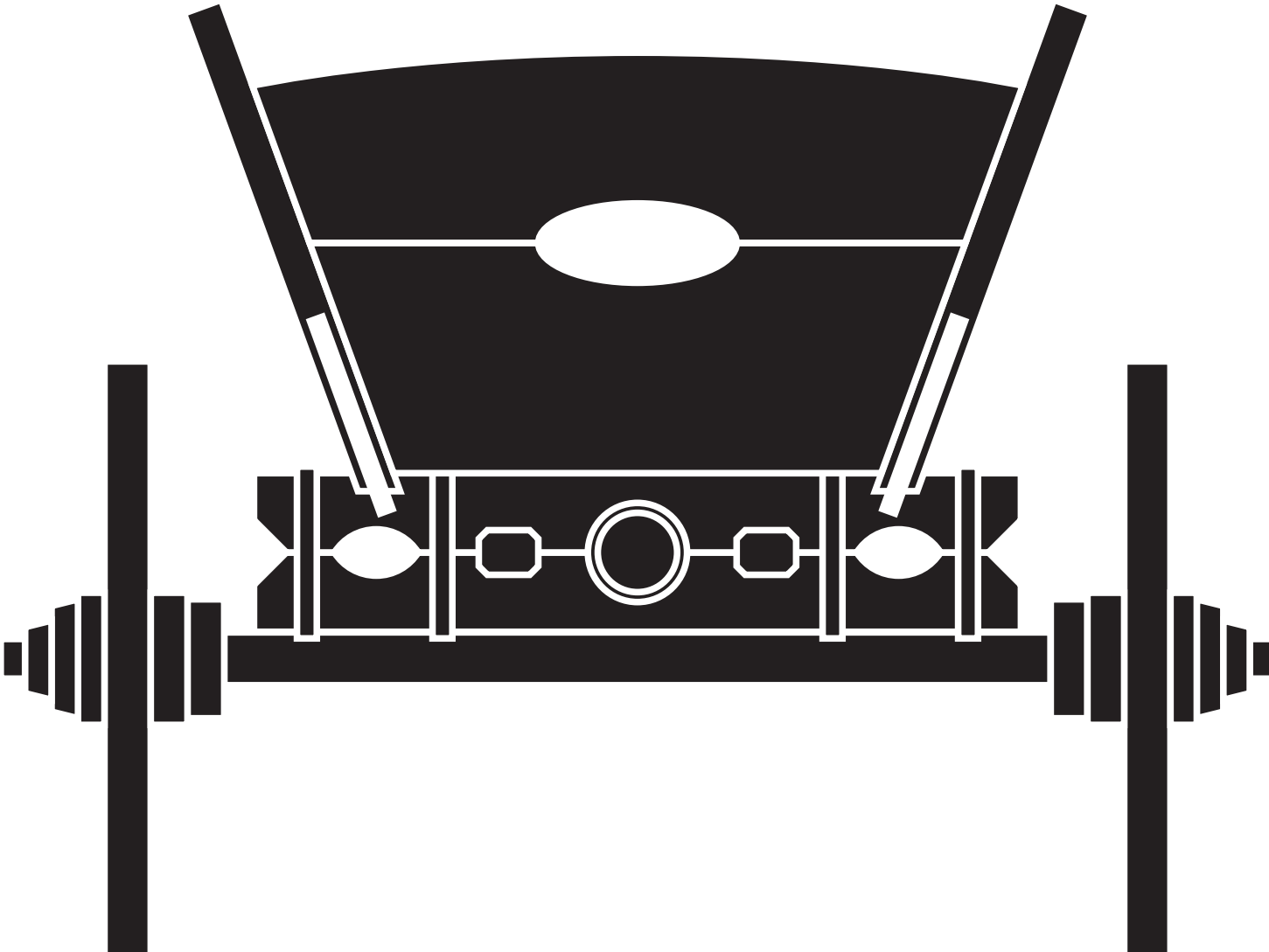

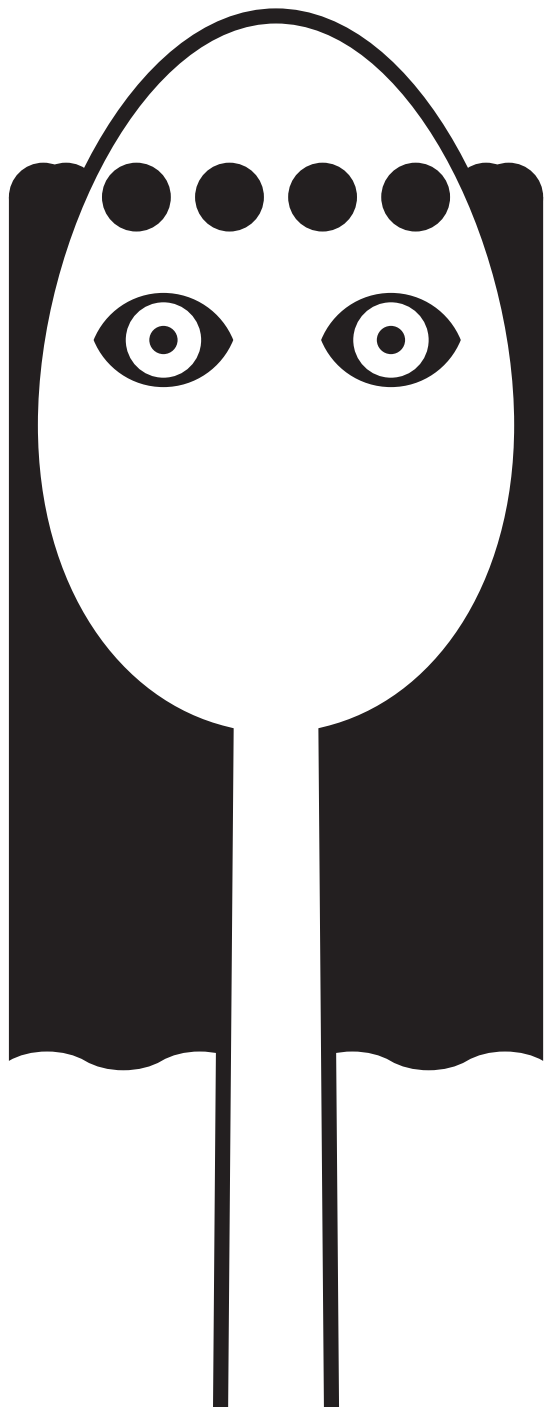

Врачанските кукли, или могата на едновременните игри

„Стара игра – нови лица“ е проект на училищното настоятелство при ЦДГ „Българче – Враца - 1949“ с ръководител Калина Дуранкева. По време на проектът се изработват кукли, и се изучават традиционни игри и словесен фолклор, свързани с използването на куклите в домашен народен театър и други първични прояви на българската народна театрална култура.

Насочването на вниманието на съвременните деца към времето, когато техните пра-пра-баби и дядовци са били малчугани, по своеобразен начин отстранява наслоения се през годините прах на забравата. Участници от три поколения месеци наред усилено развиват креативна идея, свързана с оживяването и опазването на културното наследство във Враца.

Проектът стартира с проучване на местния фолклор. Участниците, сред които предимно деца, посещават експозицията „Светът на детето“ в Етнографско-възрожденски комплекс „Св. Софроний Врачански“. Етнографи ги запознават с куклите, с които са играли техните връстници в края на деветнадесети и началото на двадесети век – история, видове кукли и начин на създаването им.

В ателие, заедно с етнограф и кукловод се изработват и подготвят за представяне кукли типични за патриархалния бит на Врачанско от XIX в. и първите десетилетия на XX в. Под ръцете на доброволците вече са оживели над 40 кукли, чиито прототипи са експонатите от „Светът на детето“-уникална за България експозиция на Етнографски комплекс-Враца. Участниците в работилницата-деца, родители и учители създават кукли

от различни видове /от естествени материали: пръчици, царевични, житни и слънчогледови стъбла, от кратуни, дървени лъжици и от кърпи. Създадените кукли са представени в пътуваща изложба, а някои от тях оживяват в старата игра, но в ръцете на съвременни малки кукловоди-децата от арт-студио „Българче“.

Друг продукт от проекта е учебен пакет, който съдържа информация за видовете кукли, характерни за българската театрална традиция, материали и начин за изработване и тяхното „разиграване“. Издадените материали ще бъдат разпространени във всичките 17 детски градини на Община Враца.

Историята на куклите и тяхната изработка се оказват много интересни за децата в проекта. Те с удоволствие участват в организираната напрева и разиграване с кукли, както и в кукления театър. Проведената изложба на кукли предизвиква сериозен отзвук сред обществеността във Враца и проектът е поканен да гостува на училища, културни и обществени институции.

Освен децата, участвали в проекта, се включват и много родители, директори на учебни заведения, актьори, учители, както и кметът и заместник кметът на града. Поради големия интерес създадената работилница ще продължи да съществува и след края на проекта, изработвайки продукти в етно стил. Защото най-големият успех в проекта според организаторите е, че децата са се запознали отблизо с изработването на традиционни кукли в родния си край. Малчуганите вече са убедени, че забавни могат да бъдат не само модерните и скъпи пластмасови кукли, но и тези, с които са играли техните баби и прабаби. Още повече, че могат да ги изработят и сами с подръчни материали.

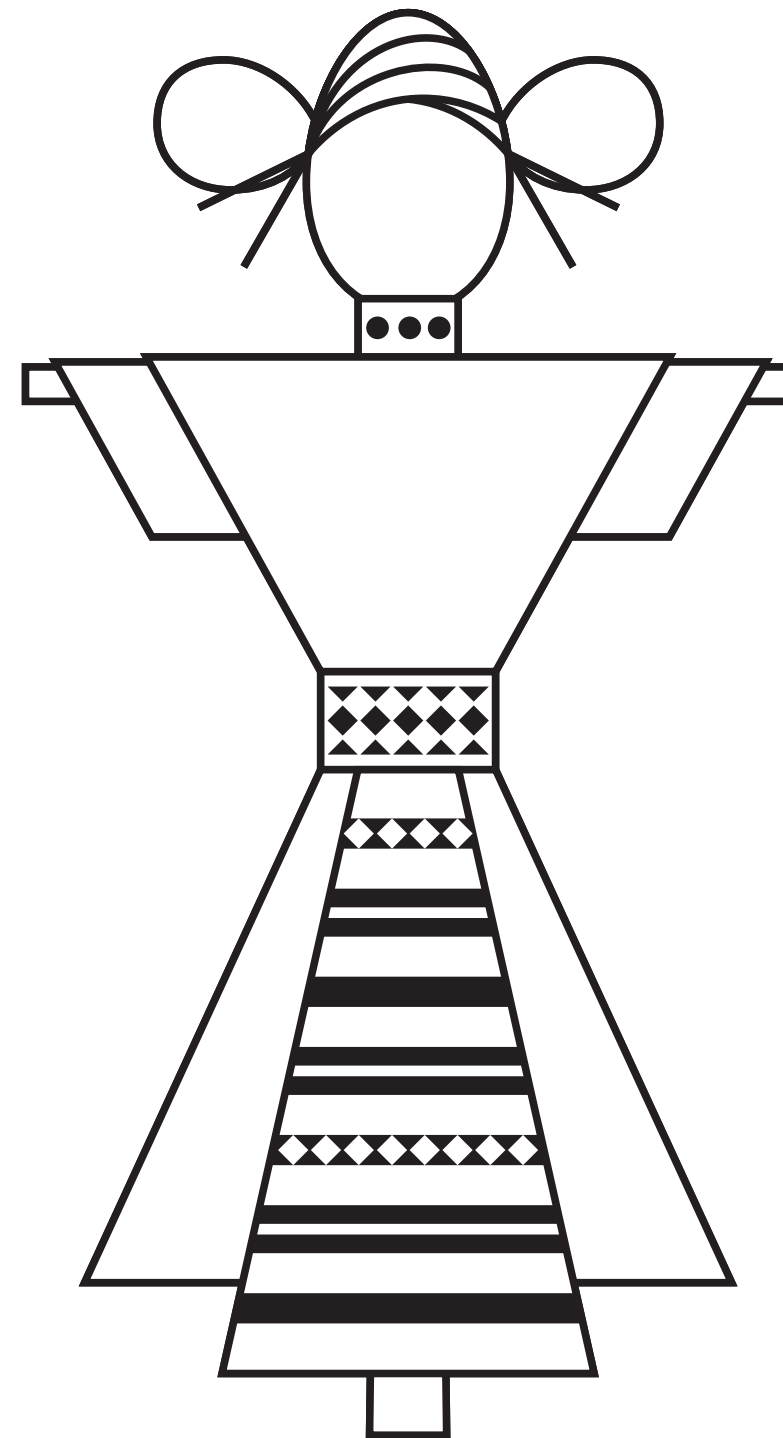

Ако броулката свърши при теб – ти си последен

Проектът е на Сдружение за развитие на деца „Слънчице“ в Добрич, с ръководител Станислава Кръстева. Целта му е чрез проучване на фолклорната култура – игри, броилки и обреди, да се продължат традициите в добруджанския край.

Знаете ли какво е броилка? А играта на ластик помните ли? Колко сте запознати с лазаруването – кога и от кого се изпълнява?

Именно на тези въпроси отговарят група ентузиастични в Добрич, решили да покажат на децата как са играли техните майки и баби, и как са посрещали пролетта предците им. Разиграването на игрите и включването им в ежедневието на децата играе важна роля при възстановяване и съхраняване на фолклорното нематериално наследство, специфично за добричкия регион. Чрез оживяването на позабравени броилки, малчуганите се доближават до корените си и пресъздават уникалността на добруджанския край.

В проекта на сдружение „Слънчице“ се включват стотици деца от различни етноси. Всички те разучват традиционни игри, броилки и обреди и се запознават с традициите на Добруджа. Помагат им родители, учители и самодейци. Хубавото е, че освен интересът на местните хора, е предизвикан и този на чужденците. 28 представители на 8 европейски държави присъстват на специално представление за игри и обичаи. Всеки показва своята любима игра от детството, характерна за родината му. На представлението Добруджа показва уникалността си с български игри и броилки, и с изработването на кукли и пана от царевична шума и всякакви природни материали. Децата-участници украсяват и керамични съдове с декоративни елементи от естествени материали. Цялото събитие е пресъздадено в специално заснет филм.

12 игри, 12 броилки и три обряда оживяват чрез децата в Добрич, и стават достъпни и приложими в тяхното ежедневиe. Обичаите, записани за поколенията са Коледуване, Лазаруванеи Кукери.

Коледуване е зимен обичай за плодородие, здраве и щастие. В него участниците са само мъже - ергени, годеници и по-млади, скоро женени мъже. Коледарите са в традиционно празнично облекло и с накичени с китки калпаци, а в ръцете си носят „шарени тояги“. Обхождат домовете на групи, но първо се тръгва от къщата на най-личния човек в селището — кмета,

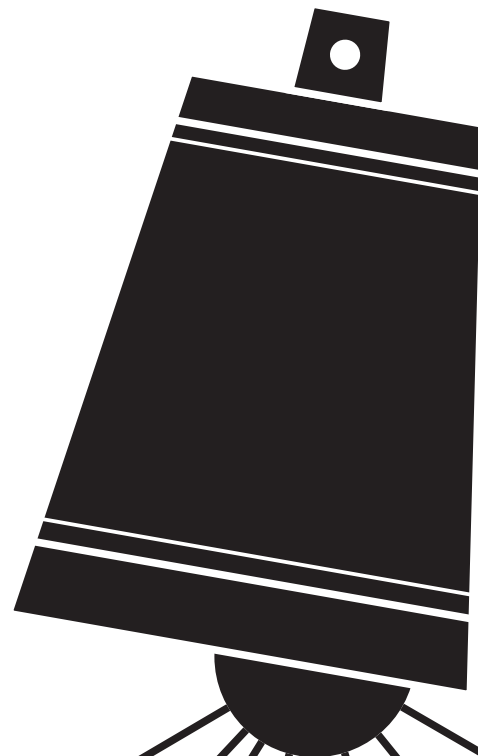

попа, също и гаскала. Във всеки дом изпълняват песни за прослава на стопаните и благопожелание. Първата песен обикновено започва с думите:

“Стани нине, господине!

Тебе пеem, домакине!

Добри сме ти гости дошли,

добри гости, Коледари!“

Обичаят Лазаруване по традиция се практикува на християнския празник Лазаровден. Основен обред на празника е лазаруването - обичай с любовно-женитбен характер. Лазарките обикалят полето и къщите, играят и пеят песни за любов и жените, за плодородие, здраве и семейно благополучие.

Кукерството по нашите земи води началото си от преди повече от 8000 години. С него се празнува отминаването на зимното мъртвило и настъпването на лятното плодородие. Кукерите се обличат със смесица от мъжки и женски грехи и страшни маски, окачат по себе си звънци и хлопки, и носят мечове или тояги за да прогонят безплодната зима, та да дойде пролетта и да е плодородна настъпващата стопанска година.

А ако още не се сещате какво е броилка, ето ви един пример:

„Ала бала портокала. Кои изяде кашкавала? Аз не съм, ти не си, а магарето си ти.“

Броилката е детско стихче, което се използва най-често като жребий в детските игри в България или като средство за измерване на време или на такт. Когато се използва като жребий хората, които ще участват в него се събират и един от тях започва да ги брои с броенката, като на всяка нейна сричка отговаря един човек. Човекът, с когото броенката свърши, не участва в по-нататъшното броене и изгеглил жребия е човекът, който остане последен. Когато се използва за измерване на време, броенката се произнася също бавно и на срички.

Чрез разучаването на игри, броилки и обреди, новото поколение деца се докосва до живота, който са водили техните предци, а и правят Добруджа един още по-интересен и запомнящ се край за българи и чужденци.

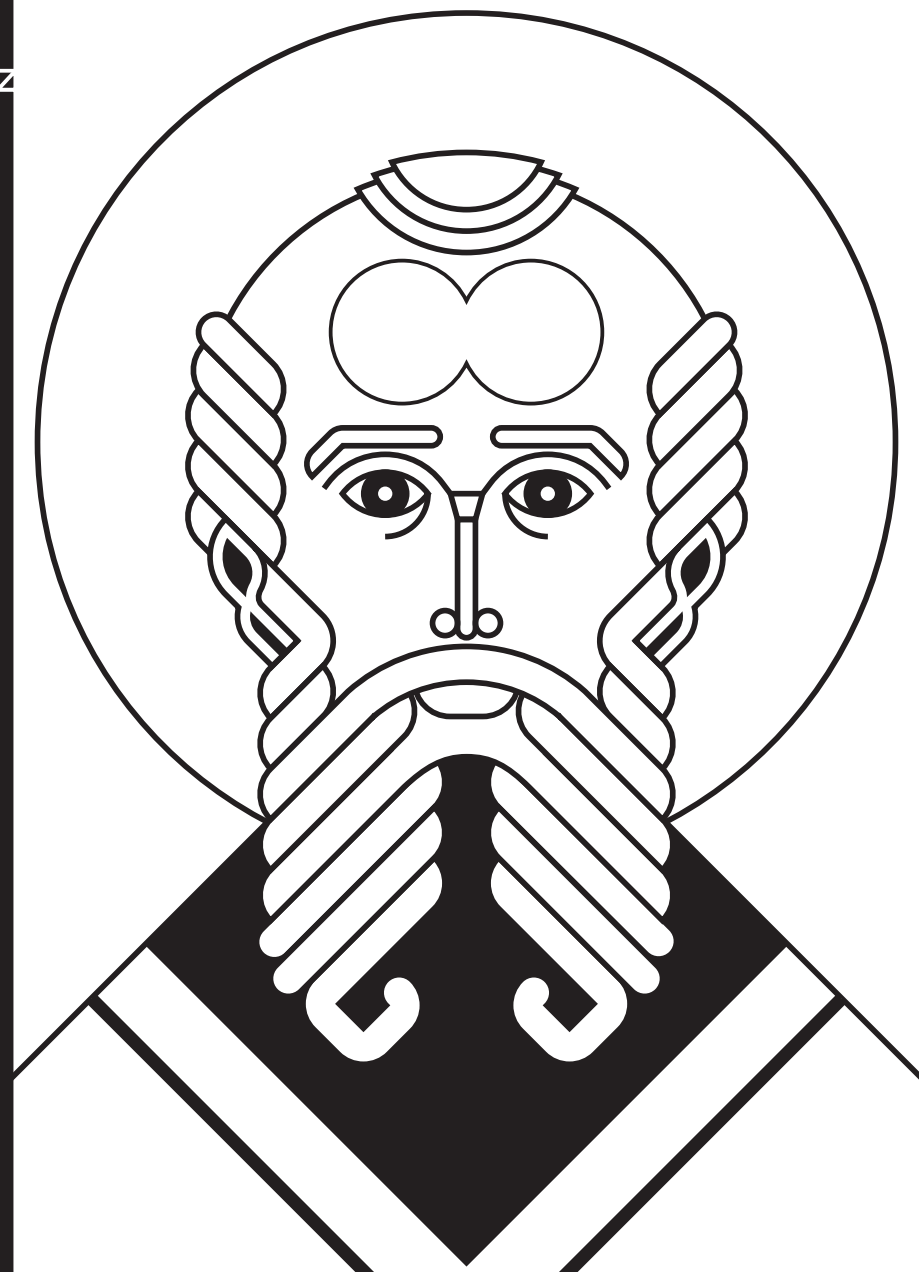

Проектът е на НЧ „Съгласие 1905“ град Българово с ръководител Веселка Йорданова. Основната му цел е иконите, изчезнали от малкия град преди повече от век, да повдигнат самочувствието на местните жители, да помогнат за опазване и съживяване на местното наследство, а църквата „Св. Атанасий“ да се популяризира на регионално и национално ниво като архитектурен и исторически паметник.

В град Българово живеят близо 2000 души. Повечето от тях са наследници на преселници, които са дошли тук в началото на двадесети век. В града няма развити традиционни занаяти, хората са се занимавали предимно с земеделие и животновъдство. Това, което е обединявало старите жители на Българово и придошлите от разни краища на България бежанци, бил красивият храм „Свети Атанасий“ с богатите си стари икони. Храм „Свети Атанасий“ бил най-красивият в цялата Бургаска околия до Освобождението. За църквата в Българово се говори, че е една от най-старите в Бургаския регион. Изграждането

и започнало още по времето на Възраждането - през 1851 година. Завършена е през 1854 година. През 1979 година храмът „Свети Атанасий“ е обявен за паметник на културата заради изящната му дърворезба и ценните икони. Днес 17 от тях се съхраняват в Националния църковно исторически музей в София.

Всяка събота в читалището с много любопитство и желание за работа се събират 11 души, които изучават иконопис. Оказва се че не е толкова лесно, дори да умееш да рисуваш - иконописът е предизвикателство, което винаги изненадва и най-талантливите. Още на първото занятие на Веселка Йорданова ѝ се налага търпеливо и старателно да нарисува три пъти едно и също нещо, без да има възможност да променя и импровизира. „Изненадах се че съм способна на това – нали сме „творчески личности“, със собствено мнение за всичко.“, казва през смях тя.

Самата техника и последователност на работата по иконопис

водят към смирение и спокойствие. Часовете за участниците в проекта минават неусетно и са истинска медитация за забързаното им съзнание. Всеки от тях очаква с нетърпение своята доза лично време от събота до събота.

Тъй като иконите в в църквата „Свети Атанасий“ са в много лошо състояние, участниците в проекта решават да нарисуват техни копия. Въпреки, че трудно стигат до разрешение да снимат оригиналните икони в храма, накрая успяват и започват упорита работа. Направената изложба на създадените икони изненадва местната общественост – никога не е очаквал подобна инициатива и тя става повод за разговори и коментари. Хората започват да си припомнят историята на Българово, връщат се назад във времето с детските си спомени за храма и с разказите на баби и дядовци.

Това довежда до идеята за организиране на младежки семинар. Той започва с разкази за спомените и приключва с реални идеи за работа на гражданите на Българово по съвременните проблеми на общността. Предстои провеждането на детски пленер и заключителна изложба на копията на иконите от храм „Свети Атанасий“, нарисувани в школата по иконопис към читалището.

Медиите полудяват по проекта на читалището. Привлечено е и вниманието на бургазлии, които заявяват желание да съдействат за излагането на оригиналите на иконите от Българово. Идеята е след приключване на проекта, работата на школата по иконопис да продължи именно с рисуване на копия на новооткритите икони. Събирайки подробна информация за произхода им, датировката и техниката на изпълнение, тяхната художествена и историческа стойност ще бъде популяризирана като част от живото наследство на България.



Да се помолим за гъжг с ритуал на прагедите ни

Проект на Сдружение „Исперих-ЕКО“ с ръководител Румяна Минкова. Подкрепят се усилията на местните жители и техните наследници, изцяло запазили се като етнографска група на добруджанци, преселници от Северна Добруджа, за оживяване и съхранение на автентични, момински обредни ритуали за измолване на гъжг.

Българските обреди за гъжг и тяхната музика са традиции от старинните пластове на фолклора. След Гергьовден и деня на Свети Герман (12 май), в традиционния календарен цикъл на българите, се правят обреди за измолване на гъжг, против суша и градушка, които са характерни за летния период. Обредните песни в тези ритуали са сред най-архаичните музикални форми.

„Пеперуга лятала, лятала,

на Бога се молила, молила:

Дај ми боже ситен гъжг, ситен гъжг-

да се роди житуту, житуту

подир житуту чумику, чумику...“

Обичаят “Пеперуга” няма точно фиксирана дата, но се прави обикновено праз “петровия месец”, когато времето се засуши. В обичая за гъжг “Пеперуга” (Пеперуга, Догола, Вајдугула) взимат участие дванадесет - тринадесет годишни момичета, водени от пеперугата (босо момиче, в някои краища – сираче, но винаги “чисто” (девица). Цялата група обикаля къщите в селото и пее специална песен - молба на пеперугата за гъжг, отправена към Бога. В дар групата получава брашно, боб, мас и т.н, но никога - яйца. Забраната се свързва с предпазване от градушка. На излизане от къщата стопанката търкулва празно сито и по него се гадае дали ще е сита или гладна следващата година. Пеперугарските песни са част от старинните пластове във фолклорната музика. В текстовете им е вклинен молитвеният рефрен: “Дај, Боже гъжг”.

Обичаят Герман се изпълнява много често в деня на пеперугата, но винаги след нея. Момите правят кукла от кал, която прилича на човек и е с размер от двадесет до петдесет сантиметра . Тази фигурка изобразява гол мъж с ясно очертани мъжки полови

белези и се възприема като мъртвец. Над тази кукла се извършват всички обреди, които се извършват при погребението на човек. Готовата кукла се поставя върху керемида, гървена бухалка за пране или в сандъче, сковано за случая. Окичва се с цветя и се погребва. На третия, деветия или четиринадесетия ден се изравя и се хвърля във вода. Прави се с цел Герман да предпази селото и полето от градушка.

Да съхранят местните традиции са се заели млади хора от с. Коневево. А именно – възстановяване на обредните ритуали „Пеперуга“ и „Герман“. 40 младежи с различен етнически произход от региона работят заедно по възстановката на ритуалите. Включват се хора от гр.Исперих и селата Коневево, Лъвино, Китанчево, Яким Груево, Делчево, Старо селище, Голям Поровец и Тодорово. Помощ им оказват възрастните хора от региона, носители на традицията.

Докато изследват и изучават двата ритуала за измолване на гъжг, участниците в проекта създават изключително полезен диалог между поколенията – стари разказват на млади спомените си, създават приятелства, печелят доверието на възрастните хора и им дават надежда, че традициите няма бъдат изгубени през годините.

Местната общност се обединява около проекта по един възнювяващ начин – събуден е интересът към позабравените ритуали, белег на българската обредна традиция. По време на работата са разучени три обредни песни и един танц, необходими за възстановката на обичаяте. В етнографската къща в гр. Исперих е проведена „младежка седянка“, на която хора от различни поколения обменят идеи, спомагащи съхраняването на традициите, развиват се нови творчески умения у децата и се създава интересна форма за общуването им с по-възрастните. Тези „седянки“ толкова се харесват на младите, че те сами инициират срещите да бъдат всяка седмица, а не еднократно.

За запазване на фолклорното наследство в с. Коневево младежите от клуб „Млад етнограф“ подготвят и „Книга за гъжг“, където е събрана цялата информация от проучванията за „Пеперуга“ и „Герман“. По време на проекта се изработват 10 уникални фигурки „Герман“, а забавната фотоизложба “За кратко бяхме жрици на бога на гъжговете” популяризира двата ритуала за гъжг чрез над 100 снимки, показани в нея.



Калоферската дантела — магията на българката

Проектът е на Гражданска група "Клуб Ръководелие", гр. Самоков с ръководител Ани Йовева. Има за цел да възроди майсторлъка по плетене на калоферска дантела, което е едно от най-сложните за изпълнение плетива.

В една от къщите в огромния двор на Самоковската зографска школа група млади жени като че ли са се пренесли през времето в годините на седенките. С много желание и вдъхновение те творят красота, такава, каквата майките и бабите им са създавали – плетат калоферска дантела.

Под ръководството на майсторката Ани Йовева и сред духа на старите българи и мирисът на орехова шума, над 15 жени и момичета усвояват сложните плетеници на калоферската дантела. А това никак не е лесно.

За разлика от другите по-гостъпни женски занимания като бродерията и плетенето на една кука, за калоферската дантела се изискват повече приспособления. Освен конците, които трябва да са тънки и здрави, са необходими цилиндър, статив за цилиндъра, совалки, остри карфици, напръстник и кука. Цилиндърът е основното пособие – служи за закрепване на модела на дантелата, върху него се плете. Изработва се от здрав плат – приблизително 60x50 см, двата му края се зашиват – получава се ръкав, от двете страни на този ръкав се прави подгъв и се нанизва шнур. Шнурът от едната страна се затяга и вътре се поставя картонен кръг с диаметър около 16 см. Цилиндърът може да се натъпче добре със сено, слама или дървени стърготини, затваря се с още един картонен кръг, и се затяга с втория шнур. Върху цилиндъра се слага дебел картон, като двата края се застъпват.

Стативът се изработва от дърво или шпер-плат. Състои се от две страници, които се свързват помежду си с летвички. В горната част на страниците се изрязва полукръг с диаметъра на цилиндъра, а долната – по желание и

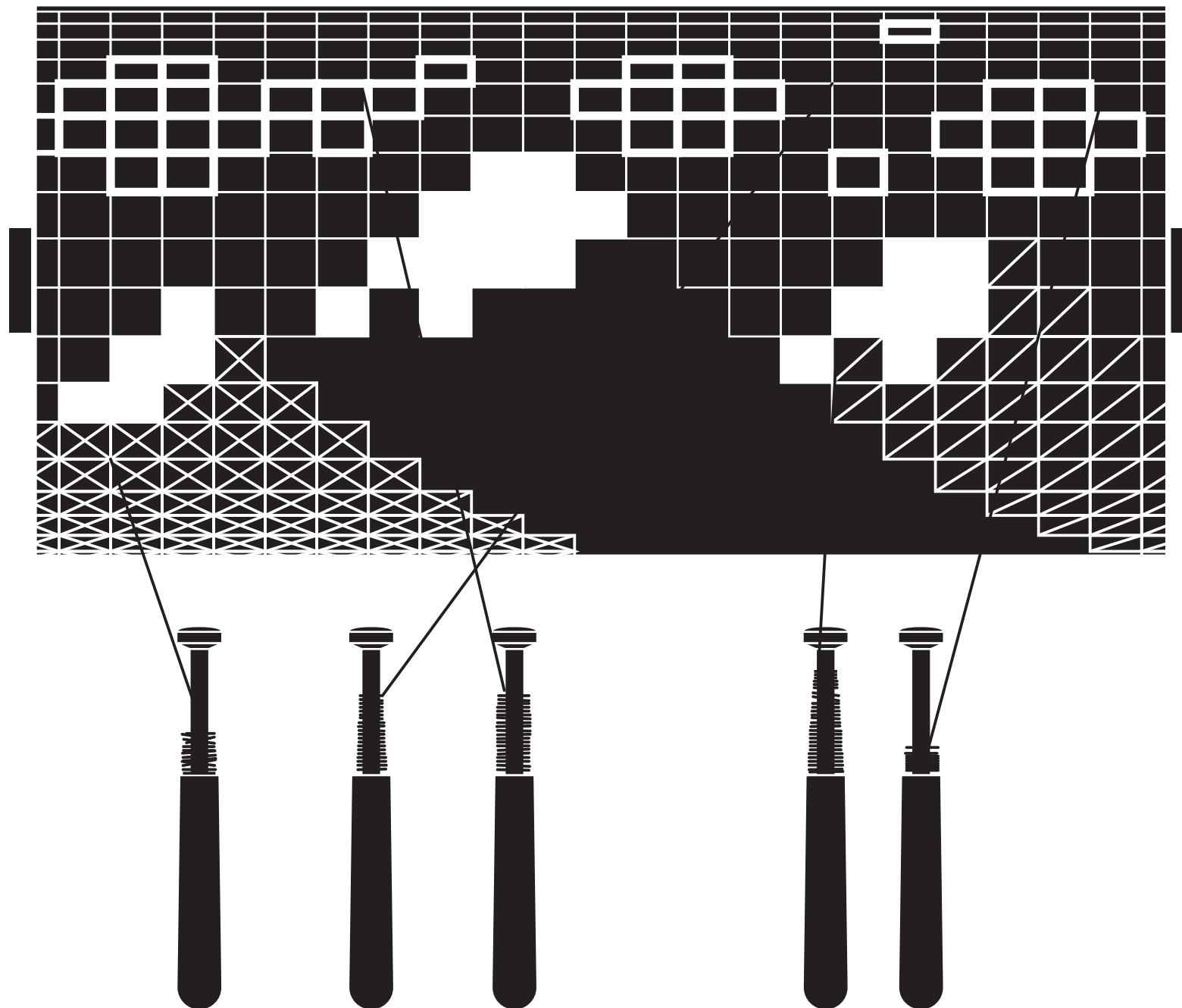

вкус на майстора – могат да се направят крачета, или за по-лесно се оставя права.

Работата с намирането на така необходимите совалки обаче не е лесна. Тях човек не може да си ги направи сам. Изработват се от дърво – клен, ясен, дъб, бук, предварително сварен. Състоят се от две части – сърцевина, на която се намотава края и така нареченото „палме“, което служи за предпази края от зацапване.

Всички необходими за плетенето на дантела пособия са набавени от Ани Йовева и нейната група. Те дори посещават няколко села в община Самоков с цел издирване на образци от дантели /кене, калоферска дантела, плетени на една, 2 и 5 куки/, които да послужат за целите на обучението.

Общината предоставя помещението, идеално за осъществяване на идеята. Трябва му само бърз ремонт, за да започне сформираната група работа по проекта. Почти всичко необходимо жените донесли от домовете си. Погредили и подарени мебели, а във витрини са изложили стари дантели, шевици и носии, събирани и дарени от самоковци. Идеята е къщата да се превърне в атракция, в музей, отворен за всеки.

Част от участничките изработват малки сувенири, които са изложени на базара „Коледна седянка“ в столицата, а след това и на Коледната изложба в Музея на Самоковската шевица. По време на работата си по проекта жените изработват и куп красиви шалове, кърпички и торбички с изброгирани пъстри цветя върху тях, както и традиционните мартенички. Така доказват, че българката майстори не само със стил и удоволствие, а и за радост на другите.

Проектът успява да привлече много последователи и дарители. Ремонтът на предоставеното от Самоков помещение е направен със средства на общината, дарени са и конци, необходими за плетенето на красивата калоферска дантела. Амбицията на Ани Йовева и съмишлениците ѝ е дейността им да предизвика интереса на туристически фирми и да изготвят програма за демонстрации на усвоените техники за изработване на дантели и шевици пред туристи, посещаващи Самоков и курорта Боровец.

Бабини сегенки и песни в Павликени

Проектът е на Сдружение Училищно настоятелство „Заедно за децата“ при СОУ „Бачо Киро“ – гр. Павликени. Целта е да се повиши интересът на младите хора към българските народни танци, да се развият творческите способности на учениците и да се осмисли свободното им време като се научат да откриват и съхраняват местното фолклорно наследство.

На територията на община Павликени живее пъстро по етническият си и религиозен състав население. Това води до голямо разнообразие и еkleктика от български, македонски, ромски и други традиции и обичаи. Младите хора, обучаващи се в СОУ „Бачо Киро“ изпитват искрен интерес към тях, доказателство за което са създадените през миналата и тази учебна група два танцови състава. Първият от двата има много национални и регионални изяви, почти не минава местен празник без тяхно изпълнение.

Липсата на приемственост между поколенията и бързата загуба на знания за местните традиции и празници обаче е проблем. Поради непълноценни контакти между стари и млади голяма част от фолклорното наследство се изгубва във времето. Именно затова училищното настоятелство на СОУ „Бачо Киро“ се заема с организиране на традиционни сегенки в населени места, които пазят обичаите си. Чрез домакинството на местните фолклорни състави, клубове на пенсионерите и местните читалища, учениците разучават различни празници с всички техни елементи – наричания, ястия, танци. Цялата информация е събрана на дискове, а чрез семинари и демонстрации се популяризира пред общността и се запазва за поколенията.

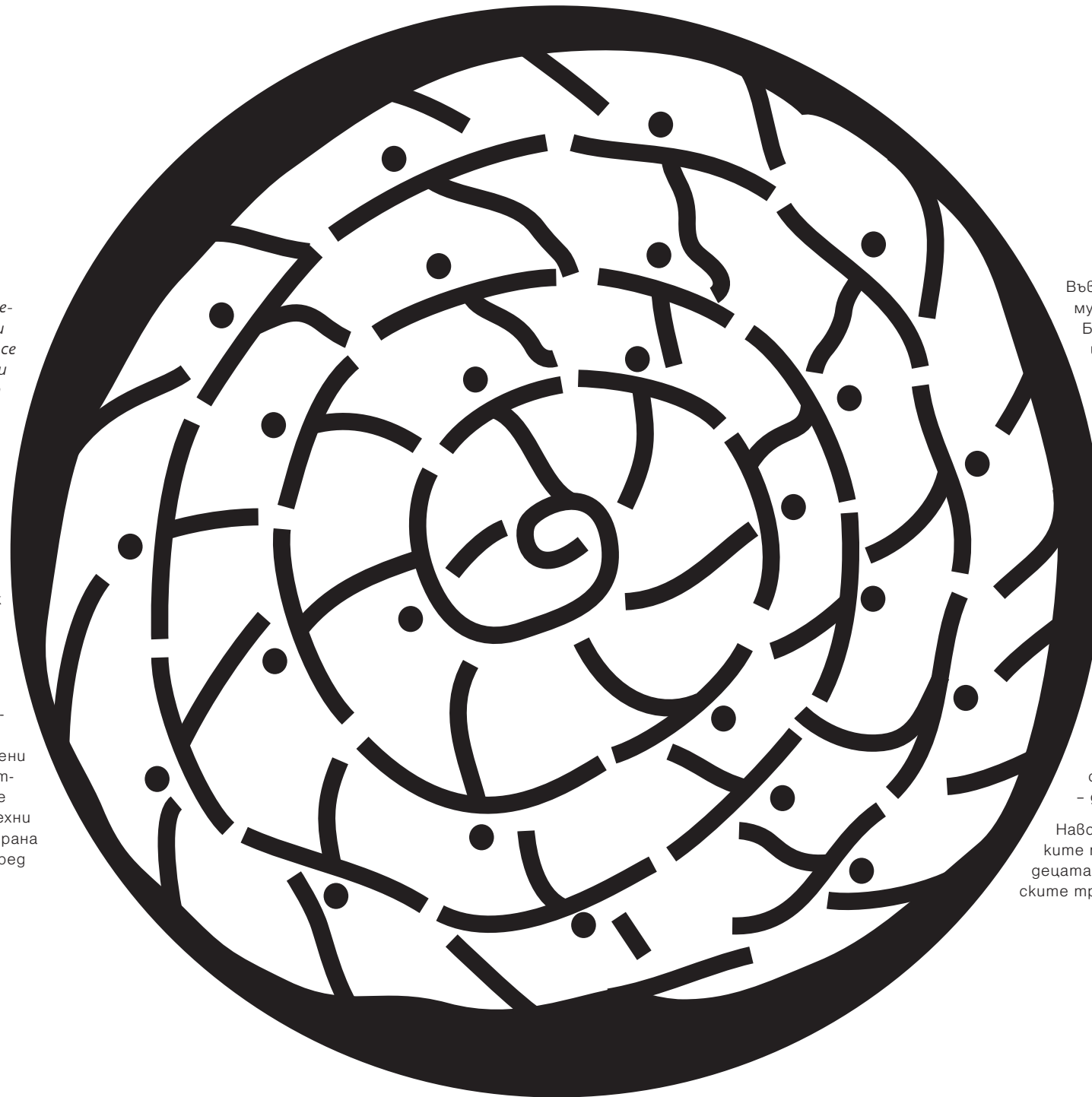

Във всяко дете може да се открие някакъв талант. Само трябва да му се даде възможност за това. Поради тази причина Валентина Боева и училищното настоятелство при СОУ „Бачо Киро“ се захващат с идеята да осигурят пълноценна и положителна личностна изява на децата – като ги учат на народни танци и ги въдъхновяват да преоткрият тайните на българския фолклор.

„Опитваме се да привлечем интереса на различни деца към местните традиции и обичаи, представени от техните баби и дядовци.“, казва Валентина. Броят на желаещите да се включат в проекта ученици е голям. На провежданите срещи – сегенки всяко населено място в региона представя различни традиции. Това кара младите да се замислят не само за ежедневието си, но и за това което притежават като българи.

Досегът с миналото се отразява добре на децата. Те стават по-весели, придобиват самочувствие от научените нови неща, стават по-богати на песни, танци и разкази за отминали времена. Някак си материалното отстъпва на духовното с всяка една проведена среща.

Организираните по проекта „сегенки“ преминават много интересно. След много изпети песни, изиграни танци и исторически разкази, децата участват в т.нар. „кулинарен час“. В него се приготвят местни изделия, или казано на местен диалект – дърпат се и се месят.

Навсякъде, където отиде, Валентина среща съпричастност. Всичките партньори по проекта се отзовават с много радост и обич към децата. Защото ако на младите не се предаде тайнството на българските традиции и обичаи, няма кой да ги запази за поколенията.

Проектът е на Народно читалище "Априлов- Палаузов" в Габрово с ръководител Елена Назърва. Той е посветен на две големи годишнини- 150 години от обявяването на Габрово за град и 150 години от рождението на първия български композитор Емануил Манолов. Целта е младите да научат повече за времето, когато Габрово е обявен за град.

Проектът „150 години по-късно“ е насочен към културното наследство от далечната 1860 година, когато Габрово е обявен за град. Архитектурната среда от онова време, документирана чрез фотоси и рисунки е изключително атрактивна, и нейното възстановяване, чрез изработка на макети е както забавно, така и полезно за участниците в дейността. Градската мода от онова време извиква едновременно любопитство и възхита. Заедно с дрехите, аксесоарите дават представа за естетическите нагласи на хората в края на 19-век, „разказват“ за аристокрацията, културните среди, богаташките родове. Възстановката на традиционния за града събор пък припомня какъв търговски нюх са имали габровци и как се е стигнало до славата на града като „Българският Манчестър“.

Старите габровски занаяти са били не по-малко важни за поминъка на габровци от характерната за региона процъфтяваща търговия. Днес индустриализацията и модернизацията на съвременния свят е свила територията на занаятчийството и то най-често се среща в музеите, на чаршията в стария град или в магазинчетата за сувенири. Това обаче, не е отнело очарованието на процеса, в който сръчните ръце на майсторите-занаятчии превръщат гървото или глината в предмет на изкуството.

Над 200 деца и ученици, родители, баби и дядовци - хора от няколко поколения от различен етнос имат възможност да се запознаят с традициите и уникалността на Габрово. Създадени са творчески ателиета за правене на макети и рисунки на старо Габрово с деца на възраст между 3 и 6 години. В обособените работилници "Баба и внуче" пък се изработват традиционни градски костюми и аксесоари, характерни за Габрово от края на 19 век. Шият се дрехи и аксесоари, които се показват на специално ревю. Всичко това създава диалог между няколко поколения, стимулира креативността на децата и провокира тяхната творческа мисъл. Малчуганите са силно впечатлени от старите художествени

занаяти и с удоволствие се включват в усвояването на основни знания и умения в тази сфера.

Организираните се и уроци по родолюбие. На тях децата се запознават с най-важните обекти и личности в Габрово. В продължение на седмици те изучават историята на Баяв мост, сградата на Априловската гимназия, паметника на Васил Априлов, часовниковата кула, църквите и живота на бележитите габровци, прославили града. Проведеният в Дечковата къща урок по родолюбие възпитава децата в онези нравствени стойности, които като че ли са позабравили в ежедневието си.

В рамките на проекта е направен филм „Урок по Габрово“, както и разработка на тема „Извънкласната работа в помощ на учебния процес“, които да послужат за това всички деца в града да могат да се докоснат до историята и уникалността на старопланинското Габрово. Издирените и възстановени песни, написани от композитора Емануил Манолов пък остават за поколенията, изпълнявани от Детския хор при читалището.

Голяма радост за местните хора е и възстановката на събора, провеждал се преди близо 100 години в Деня на Св. Петка – духовният празник на Габрово. С помощта на специалисти децата-участници в проекта връщат габровци години назад със разкази, стари снимки и традиционна народна музика.

Това, което кара всички габровци да се гордеят с града си обаче е спектакълът „150 години по-късно“. Фолклорна програма, хумористичен урок по пестеливост и локум на клечка – всичко това помогна на поколения габровци да се докоснат до историята и уникалността на старопланинския си град.

След приключването на проекта остава една работеща група, в която влизат деца от 3 до 13 години, учители и родители, които намират нови начини за популяризиране на резултатите от проекта, както и естествено продължение на част от дейностите като уроци по Габрово, творчески ателиета, предаване на знания от майстори занаятчии на млади творци и други.

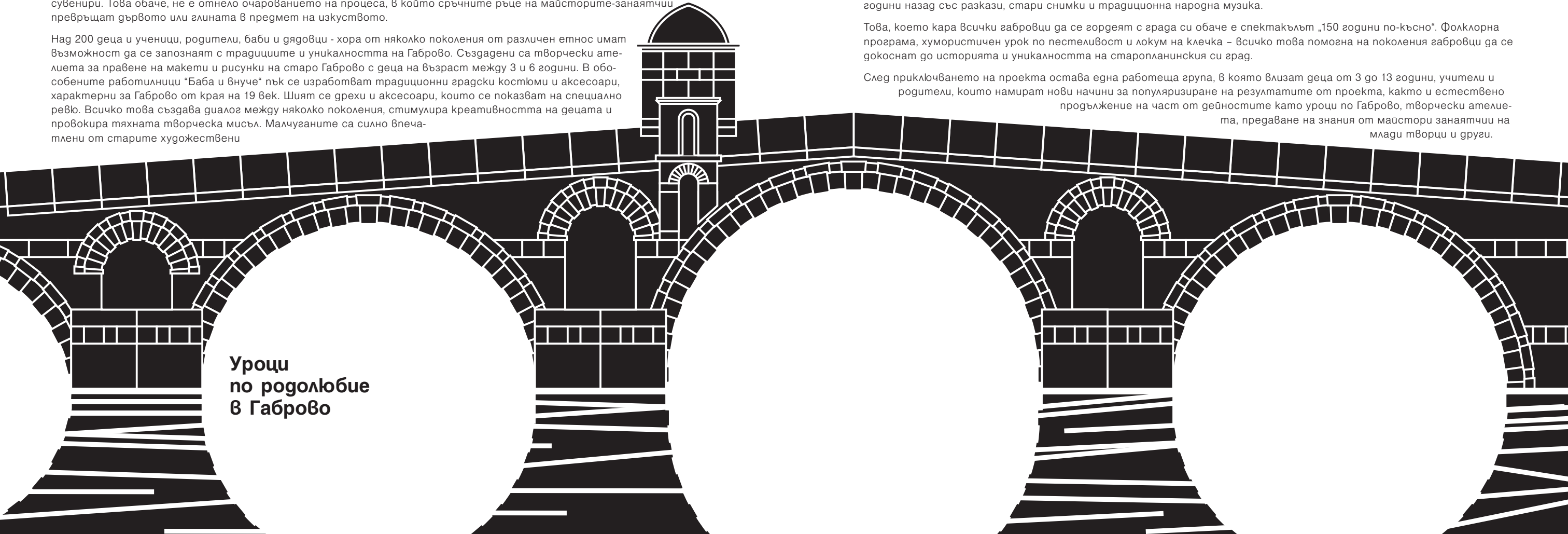

Уроци по родолюбие в Габрово

На работа се ходи с песен на уста

Проектът е на Сдружение „Екосвят Родопи“ в Смолян с ръководител Лидия Арсова. Цели се да се възпитава позитивно отношение към природата на подрастващите и да утвърждава любов и грижовно отношение към традициите, Родопите, българския дух и опазването на природната среда. Набляга се и на възстановяването на местната традиция за изработка на облекло, както и проучване на непопулярни песни за работа и представянето им пред обществеността.

Не е лесно да оживиш позабравени занаяти и традиции. Но в Смолян християни и мохамедани се събират, за да разучат как предците им са шили дрехи и с какви песни на уста са отивали да работят на нивата.

В работата на ентузиастите се включват е деца. В обособени за целта групи те преоткриват техниките, с които бабите и дявоците им са плели шапки, торби и изделия за бита от непредена вълна. С посещения в Държавния архив на Смолян и в Историческия музей доброволците разучават различните начини за изработка на текстил. С наученото успяват да направят пана, възглавници, торби, брошки и красиви бижута. С вдъхновение и голямо желание деца и възрастни опознават традициите в региона и придобиват умения за работа с жива вълна по осъвременена технология. Създадените нови приятелства пък правят работата им още по-приятна.



*Съоднал ми е млад терзие
млад терзие-абаджие.
Тальо крои, тальо шие
момин фустан, геверзиен.
Тальо крои, тальо шие
момин фустан, геверзиен.*

*От дол иде малка мома,
малка мома, бела Рага.
Тальо върви, тальо гльода,
тальо пита млад терзие.
Кому шиеш фустан чекан,
фустан чекан геверзиен.*

*Млад терзия отговаря:
Теб го шия малка моме
да го носиш да са гизидш.
Да са пукат душманите
Хем и мойне, хем и твойне!*

Позната ли ви е тази песен? Защото в Смолян се говори, че доскоро единствената песен от местния фолклор, в която се пее за работа е “Торнал Тодю на гурбет да иде”. Благодарение на учениците по проекта на „Екосвят Родопи“ обаче много родопски песни, в които се възпяват трудовете процеси от бита на родопчани са преоткрити. Сред тях са “Везала Рага бели ръкави”, “Съоднал ми е млад терзие”, “Белила Гинка бело платно и аглоци” - всички те представени в Младежки дом-Смолян на специална изложба, посветена на живото народно наследство.

На изложбата освен преоткритите родопски трудово-поминъчни песни, младежите – участници в проекта представят и изделията от непредена вълна, направени от тях самите. Толкова творчество и фантазия са вложили в тях, че изработените пана, шапки и торби се разпродават веднага. „Няма по-добър начин за популяризиране на местните традиции от това. Обърнахме вниманието на обществеността към културното наследство, което не бива да забравяме“, казва ръководителката на проекта Лидия Арсова.

За да бъдат съхранена и запазена откритата по време на проекта информация за поколенията, всичко е записано в специална брошура и на диск.

Младите хора, въввлечени в преоткриване на традициите и родопския фолклор са заредени с нова енергия. Те с радост използват свободното си време, за да се включват в проекта. Децата от Центъра за настаняване от семеен тип в Смолян пък повишават самочувствието си и намират нови приятели. От „Екосвят Родопи“ са категорични, че интересът към културното наследство трябва да се бъде събуден и да се поддържа, защото в забързаното ежедневие куп традиционни ценности не намират място. Ръководителката на проекта е убедена, че при децата интересът към подобни инициативи се възбужда лесно когато информацията им се поднася атрактивно и по занимателен начин. А за младите хора Лидия Арсова казва: „По-скептични са към фолклора и историята ни, но запалят ли се, правят чудеса“.

Ягодови шевици и приказки

Проектът е на Народно читалище Искра - 1897 - с. Ягодово с ръководител Гургана Ганичева. Целта е историята на селото и местното културно наследство да бъдат съхранени и предадени на поколенията, както и да се възроди занаятчийството в Ягодово.

Родопското село Ягодово се намира в центъра на Тракийската низина, близо до Пловдив. По-голямата част от населението му са християни, които ежегодно, на 29 юни се включват във фестивала „На Петровден с хоро“. Тогава пред очите на млади и стари оживява магията на българския танцов фолклор.

Ако не се преоткрива и съхранява, историята се забравя. Затова жителите на Ягодово отварят бабините ракли и парче по парче, шевица по шевица, откриват символите, които предците им са вложили във всяка една греха или предмет.

В събирането на автентични облекла, битови предмети, инструменти на труда и стари снимки се включват и млади и възрастни. Всеки отваря заповестите от времето ракли на майки и баби и събира завещаното от тях богатство. А то е толкова шарено и атрактивно, че решават да го покажат на специална изложба. В събитието се включват и самодейци от местното читалище.

Обаянието на пожелателите фотографии и символиката, вложена във всяко едно пано или килим вдъхновяват не само старите хора в Ягодово, но и младите. Те започват да разучават историята на селото – как са живели техните предци, с какви инструменти са отглеждали посевите си, върху какви везма са стъпвали вкъщи. „Богатството на културното ни наследство е толкова голямо, че в етнографски музей ще съхраним спомените за поколенията“, казва ръководителката на проекта Гургана Ганичева. Въпреки, че някои местни трудно се съгласяват да се разделят с наследеното от бабините ракли, те все пак са предоставени на музея, за да могат да ги видят всички желаещи. Събраните до момента съкровища продължават да се увеличават с всеки изминал ден.

За да се поддържа интересът на младите към традициите и бита на предците им, в селото се създава школа по декоративно изкуство. Амбицията е да се даде начален тласък на възраждането на занаятчийството в района. Деца, младежи и възрастни заедно разучават различни техники за рисуване върху керамика, декупаж и изработка на шаблони.

На Колебен базар изработените от децата сувенири и предмети са разпродадени, а набраните средства дават възможност на школата по декоративно изкуство да продължи да съществува. Младите с интерес хващат четките и рисуват върху глиненни съдове, пресъздавайки по този начин един позабравен за местните занаят.

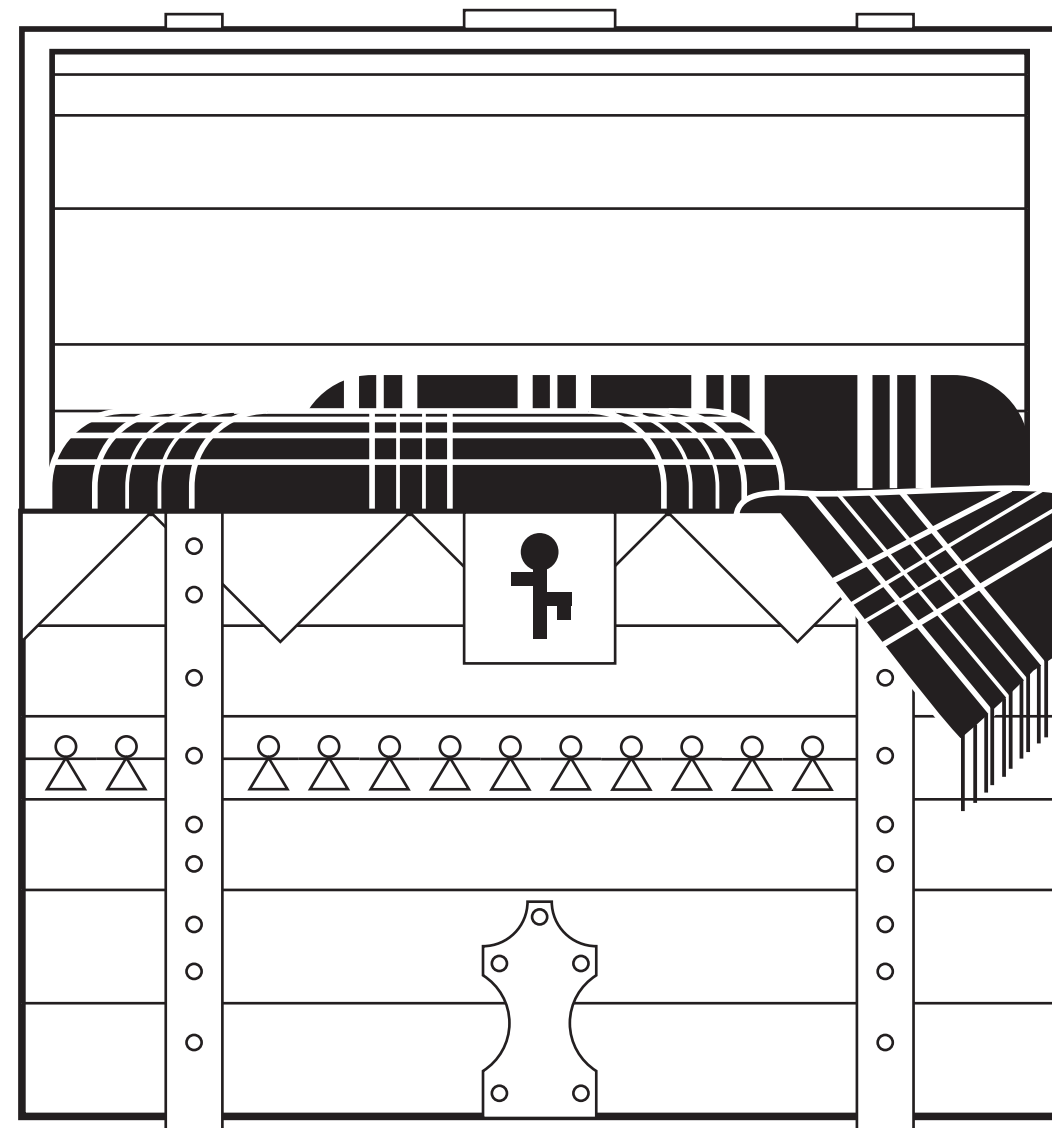



Турлаците – Вечни като планината и земята българска

Проектът е на НЧ „ Петър Богдан -1909 „ гр.Чипровци с ръководител Христинка Димитрова. Целта е да се запази културното наследство на турлаците.

Има едни хора – горди, непокорни и достойни. Наричат ги турлаци. Те са малка етнографска група, населяваща днешните Видинска и Монтанска област, както и селата в Чипровско, Берковско и Белоградчишко. Наброяват около 20 хиляди души, но още толкова живеят в Сърбия. Има много хипотези за произхода на турлаците, но какъвто и да е той, самосъзнанието им е българско. Селищата им са разположени в планините и това спомага за съхраняването на традиционните черти в тяхната култура. Най-ярък пример за това са белите им носии, прочутите чипровски килими, духовата музика и атрактивните танци.

Чудати са турлаците. Странен е не само езикът им, но и обичаите, вярванията и суеверията им са самобитни. Турлакът твърди, че се кръсти не толкова пред Бога, колкото пред зверове, треви, растения. Затова турлаците си имат и Мечкин ден, и Мишин ден, и Вълчи ден, и всякакви змейови празници. Доjde ли празник обаче, турлаците са на хорото – играят и пеят.

В Чипровци помнят бита на предците си и предават на поколенията спомените за характерните за региона традиции. Дали прочутите чипровски килими, „летящите“ хора или чудатите гозби – всичко се съхранява грижливо и вдъхновява с магията си не само старите, но и младите хора.

Традиционните чипровски килими носят в себе си битието и историята на българина. Тъкането на килими е познато на българите от хилядолетия, а по нашите земи този античен занаят е запазен и до днес. Чипровският килим се изработва ръчно, с две напълно еднакви лица и е част от българското национално наследство, традиции и художествени занаяти. Името му идва от това на града, където започва да се тъче през XVII век. Основните му цветове са жълт, кафяв, червен, син и зелен. Най-първите килими са били изработени в два цвята - червено и черно. Този уникален и типично български занаят процъфтява по време на Възраждането. Килимите се тъкат от естествени материали - памук и вълна. Преобладават геометричните фигури като мотиви. Дебелината им е от 3 до 5 милиметра.

Премахвайки бариерите между минало и настояще, със своя автентичен дизайн, мотиви и цветове, ръчнотъканите килими заразяват с топлината си жени и момичета в Чипровци. Организирано е обучение по тъкане, на което младите хора усвояват началната техника по овладяване на гладката тъкан.

Вдъхновяващи за повече хора са традиционните турлашки хора – бързи и буйни, те оживяват в изпълненията на млади и стари чипровци. Всяка седмица местните се събират, за да стъпват с малки стъпки и “натришане“ - ритмично пружиниране с крака и рамене. Необикновеното трептене на играчите е типично за турлашките хора. Неслучайно турлаците казват, че не играят, а летят на мегдана.

Етнографите са преброили 141 турлашки хора. Те се характеризират с изключително богатство и многообразие. Народните инструменти, съпровождащи хората, са дудук, кавал, гайда. В края на XIX и началото на XX-тото столетие се създават духови оркестри в турлашките села. Няма село без такъв състав, а в някои селища през 40-те години те са гори три или четири.

Сега в Чипровци млади и възрастни жени разучават тайнството на турлашкия танц. Припомнят си как бабите им са играли на мегдана и съхраняват хората за поколенията.

Традиционната кухня на турлаците също не е забравена. В скриновете на баби и прабаби местните са открили над 30 рецепти, характерни за предците им. Казват, че турлакът не посреща гости без ракия и баница за мезе. Баницата в Чипровци се използва и за закуска, и за обяд, и за вечеря. Прави се със сирене, с извара, с орехи, с ябълки или сладко. Тя е царицата на масата и без нея няма празник – така казват чипровчани.

Други традиционни ястия от турлашката кухня са белият муж – мезе, приготвено от несолено прясно сирене и брашно, зньетени чушки с боб, моружняци (парено царевично брашно с плънка от сирене, пръжки или сладко), кукуружняци (пити от царевично брашно), оцът – салатата от суха чушка, краставици, копър, пресен чесън, вода и оцет и гзипка - ястие от сухи чушки, праз лук, фасул и брашно. Всички открити в спомените на възрастните хора рецепти за традиционни турлашки ястия се записват старателно и ще останат за поколенията във вид на специално издадена за целта кулинарна книга.

„Имало ги е някога, има ги и сега, и ще ги има винаги... Те, турлаците, са вечни като планината и вярата, и земята българска.“

И миналото и зурната изсъхват ако не се пазят

Проектът е на Гражданска група „Еремия с ръководител Ивайло Георгиев. Целта е запазването на културното наследство в най-югозападната част на България и е посветена на един малко познат музикален инструмент – зурната.

Марикостиново е село с богато историческо минало. В землището на селото са открити археологически останки от времето на античността и средновековието. В местността “Марена” (на около 3 километра северозападно от селото) са запазени останки от антична крепост.

Гордостта на селото е един от най-масовите рогови събори, който се провежда на 24 май всяка година. Там, под звуците на зурните и тъпаните се сблизават много българи. На празника на селото всички млади момци излизат да се борят за агнето на пехливанските борби. А трудната победа е по-скоро морална, отколкото за материалните придобивки. В никакъв случай обаче обстановката и културното богатство на региона нямаше да бъде същата, ако не бяха зурнаджии-те, които свирят по цели дни и нощи по време на събора.

Не е трудно звукът на зурната да прикове внимание. Въпреки азиатските си корени, този инструмент е залезнал дълбоко в българския фолклор. В миналото на зурна се е свирило по време на събиране на реколтата, почивки, открити събирания, сватби, а както е и романтично известно и дори са придружавали катерачите по твърди, отвесни възета в пътуващите църкове. В пиринска област рядко има песен и танц, който да не е под „пищящите“ ѝ звуци. Зурната е един от най-характерните музикални инструменти в България – колоритен и специфичен, независимо дали ви допада мелодията и звученето му, веднъж ако я чуете ще я помните за цял живот. Зурната често е от инструментите, озвучаващи популярните хора „Гинка“, „Испайче“, „Касапско хоро“. В наши дни зурната намира приложение и в модерната музика. Известният български музикант, певец и бийтбоксър Стоян Роянов „Я-я“ успешно вкара този инструмент в трио с пиано и женски вокал, за да представи испански автори, като Бизе и Мануел де Фаа, в смели аранжimenti и атрактивно звучене. Днес,

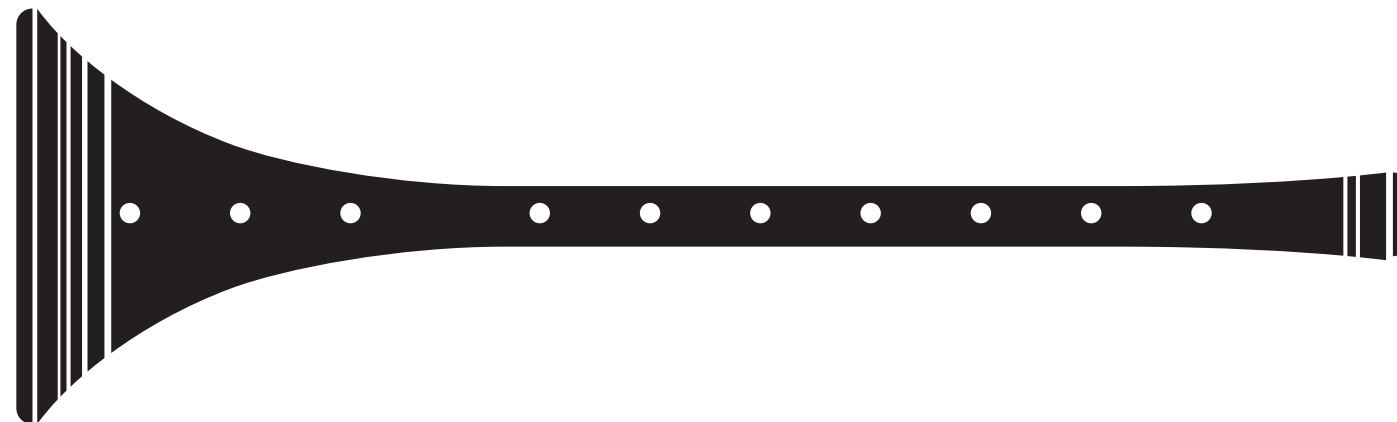

точно както и в миналото, зурната все още заема важно място в музикалната култура и може да бъде чута на сватбени тържества и фестивали и селски празници в целия Пирин планина и части от Родопите.

Традицията на зурните се предава от поколение на поколение. Миналото лесно се забравя, но в Марикостиново пазят традицията ревностно. Мъже и младежи, занимаващи се предимно с шивашка дейност и полска работа в Гърция се учат да свирят на зурна в местното читалище. С желание да запазят традицията за поколенията, те подражават на старите майстори и всяка седмица се събират, за да разучават инструмента. Защото както зурната изсъхва ако не се свири на нея, така и миналото се забравя ако няма кой да го пренесе през времето.

Ако чуете мелодията на зурната, никога няма да я забравите – режещият звук отеква мощно и е толкова шумен, че зурната не може да бъде аккомпанирана от друг инструмент, освен тъпан. Най-трудното нещо, а съответно и най-голямото предизвикателство пред свиращите на зурна е непрестанното издишане на въздух с определена сила и налягане. Песните за зурна се свирят буквално “на един дъх”, тъй като се поема въздух веднъж в началото на песента и този „дъх“ трае до края ѝ. На всичко това се учат курсистите в читалището в Марикостиново.

По време на събора в Марикостиново се провеждат и т.нар. пехливански борби. Те водят началото си от Турция, където са национална традиция и са включени в списъка на ЮНЕСКО за опазване на световното нематериално културно наследство. Характерно за пехливанските борби е, че участниците са състезават като преди това се намазват обилно с растително масло. Целта на състезателя е противникът да бъде туширан, като често това се оказва трудно, тъй като върху хлъзгавите тела е почти невъзможно да се приложи захват. По традиция, победител в пехливанските борби е този, който успее да обърне противника си по гръб или да го вдигне във въздуха. У нас пехливанските борби се практикуват предимно от мюсюлманското население в района на Лудогорието, Хасковско и Кърджалийско – те търпят възраждане, след дългата забрана за провеждането им по време на тоталитарния режим.

От „Еремия“ се надяват, че на тазгодишния събор в селото ще присъстват хора от всички краища на България. За да чуят уникалните изпълнения на майсторите на зурна, непогражаеми в който и да е друг инструмент. И да видят пехливаните, които се борят по-скоро за морална победа, точно както за това да съхранят духа на традициите в родното си село.

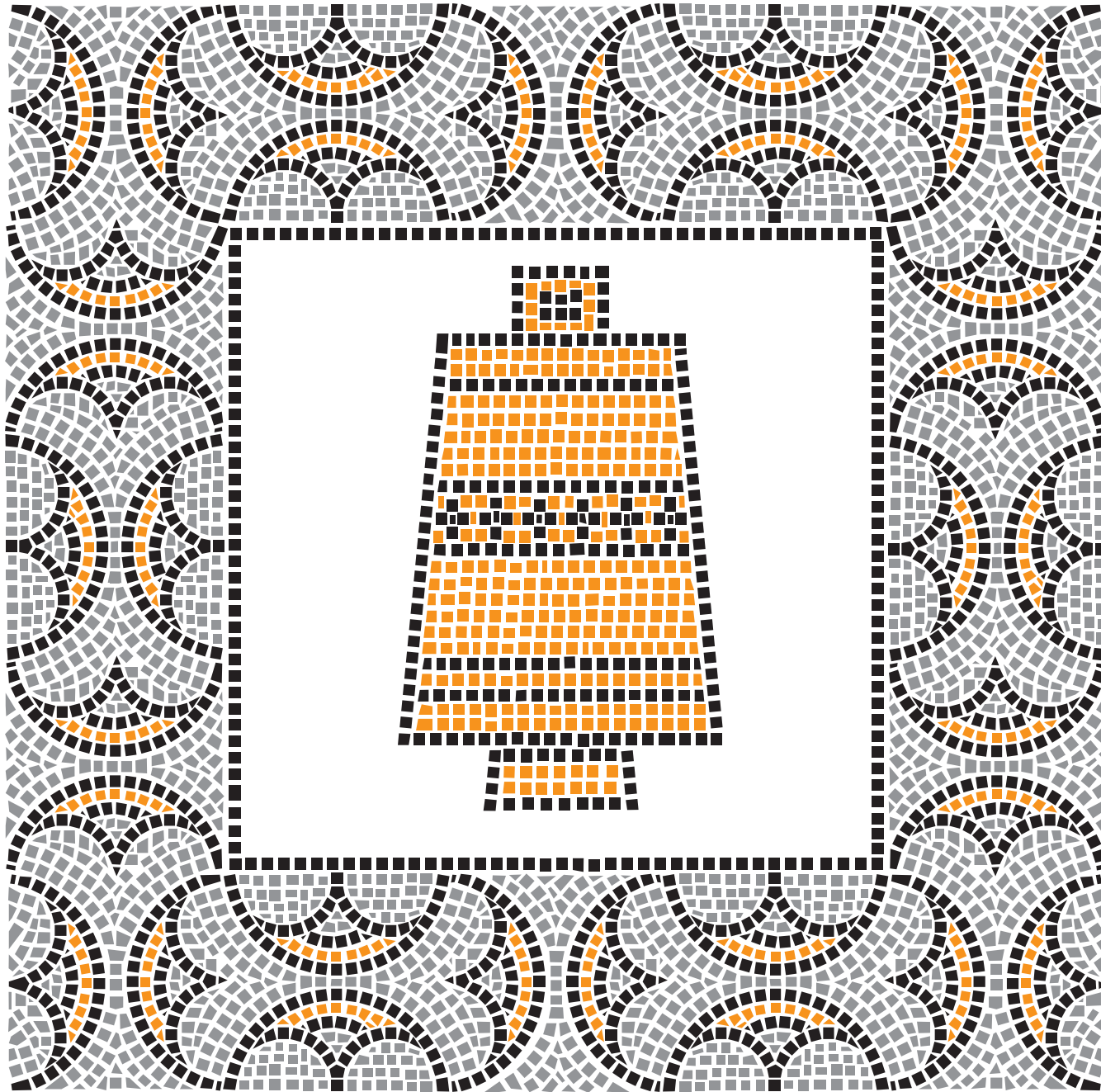

Кукерски маски и пеещи станове в Ивайловград

Проектът е на Народно читалище „Пробуда 1914“ в Ивайловград с ръководител Златка Шереметова. Има за цел да преоткрие и развие художествените занаяти, местното нематериално наследство, да популяризира родния край с неговите характерни бит и култура.

Вдъхновени от идеята да съхранят традициите и да ги доближат максимално до днешния начина на живот, местните хора – мюсюлмани и християни, обединяват силите си, за да превърнат няколко помещения в работилници по приложен дизайн. Едни боядисват стени, други даряват пердетата, трети поставят балатум на пода, създавайки приятно и уютно място за работа.

Деца и младежи от три квартала в Ивайловград – Свирачи, Славеево и Лъжа изработват красиви предмети, използвайки за модели старинни образци. Със старинни и подобрени техники те създават сувенири от естествени суровини и материали.

Препитанието на голяма част на хората от Ивайловград е свързано със земеделие, лозарство и тютюнопроизводство. Усвоявайки занаятчийски техники за изработка на сувенири, младите хора ще могат да развият придобитите знания и да превърнат заниманието си в професия. В работилниците връзката между поколенията се затвърждава като необходимо условие за продължаване и запазване на традиционния за града бит и култура.

Демонстрационните работилници са достъпни не само за местната общност, но и за гости и туристи на района. Всеки може да се включи в работния процес и да придаде на преживяването си една силна емоция от досега с традициите. В тях майстори-приложници и местни хора с умения в домашното тъкачество, изработка на традиционни накити и кукерски маски предават опита си на младите. Работата с естествени материали – прежда, вълна, кожа, елина, мозайка пресъздава творческата мисъл и майсторство на българката, предавани от поколение на поколение, както уникални мозаечни пана от единствената на Балкански полуостров антична вила „Армира“ и рисунки от характерни археологически места и църкви.

За да популяризират родния си край сред туристите, ивайловградчани се заемат с изработката на картички и магнити, които всеки посетил града им ще може да си занесе вкъщи. Местната култура, бит и фолклор оживяват на едно фотографско пътешествие, отпечатано върху картички и магнити. Ивайловград преди и сега – на снимки от всякакви периоди на града могат да се радват туристите и гостите на града. Към всеки сувенир, работещите по проекта добавят и късметче, намотварено с допълнителна емоция за онзи, който си купи от техните произведения.

Работата на младежите от демонстрационните работилници популяризира местната култура и представя целия колорит на бита в Ивайловградския край. Заедно с тъкането, плетенето и рисуването, се създават нови приятелства и незаменим диалог между различните поколения участници в проекта.

В изработените експонати могат да се видят характерните за населеното място бит и нрави. По-възрастните жени от кв. Свирачи предават на младите своя опит в домашното тъкачество, в изработването на кукли от царевична шума, сватбени китки от дрян, плетене пана от житни класове, мартеници.

От кв. Славеево пък изработват накити, характерни за родопската носия, плетат шарени чорапи от вълнена прежда, терлици, а на малки станчета изработват пана и мартеници.

Участниците от Лъжа създават кукерски маски, кукли, мозаечни платна с фризове от антична вила „Армира“, мартеници и вълнени пана. Върху керамични съдове и чанове рисуват мотиви от бита на местните, където през годините се е запазил жив обичая „Кукеровден“ - пренесен от техните предци от Мала Азия. До днес хората от Лъжа пресъздават автентично с персонажи, маски и обредно облекло традиционния празник.

Местните хора се надяват, че станове в ателиетата няма да замрат след края на проекта, нито пък боичките ще спрат да оживяват върху керамични съдове и кукерски маски.

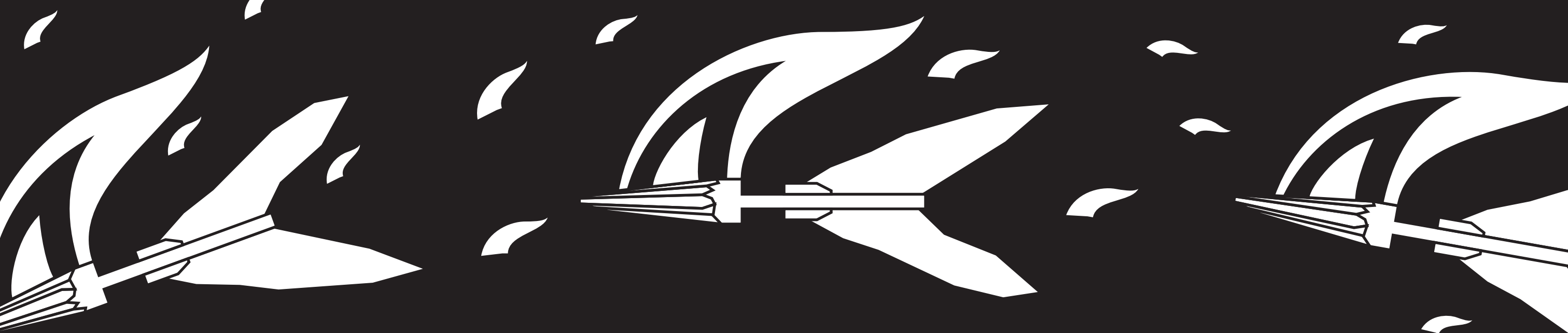

В Стара Загора Прошка е романтична и интерактивна

Проектът е на Сдружение „Клуб отворено общество“ в Стара Загора с ръководител Гинка Михайлова. Основната цел е да се възстанови и съхрани народната традиция за изработване на така наречените “стрели”, част от празника Сирни заговезни или още както е известен в Старозагорско — Прошка.

Проектът на „Отворено общество“ в Стара Загора има за цел да разясни на младите смисълът на празника Прошка и да ги накара да съхранят мъдростта, която той символизира. Празникът Сирни Заговезни се нарича още Поклади и Прошка. По традиция на този ден близки и познати се опрошават помежду си за всякакви провинения през изминалата година. Сирни Заговезни не е на постоянна дата. Той се пада всяка година 7 седмици преди Великден.

В някои краища на България много популярен е и обичаят хвърляне на стрели. Всеки ерген изстрелва с простичък, направен от самия него, лък запалена стрела в двора на момата, която си е харесал. Обикновено това продължава до късна доба на Заговезни. Семейството на момата стои будно, за да гаси пламъците, докато тя самата събира стрелите. Която мома събере най-много стрели от двора си, тя е най-лична и най-харесвана. Паленето на огньовете и хвърлянето на запалени стрели насочва към по-древни култове (например към тракийската богиня Бендига).

Прието е на Прошка да се извършва и обичаят хамкане: на червен конец се завързва и се спуска от тавана парче бяла халва или варено яйце. Най-възрастният мъж завърта конца в кръг и всеки член от семейството, главно децата, се опитва да хване халвата или яйцето с уста. Който успее, ще бъде жив и zdrav през цялата година.

Празникът е известен като Прошка защото на Сирни Заговезни по-младите обикалят по-стари роднини и близки - свекър, свекърва, тъст и тъща, кумове, по-възрастни братя и сестри и искат прошка и целуват ръка на домакините, като изричат традиционните гуми на прошката: "Прощавай, мале, тате." "Просто да ти е, Господ да прощава" пък е задължителният отговор. Според традицията по-възрастен не може да иска прошка от по-млад член от семейството. В седмицата преди Сирни Заговезни в някои тракийски селища тръгват кукерски дружини. Маскирани мъже, облечени с кожи и накичени със звънци, обикалят по домовете, разиграват комични сценки и благославят за здраве и плодородие. В групата обикновено има водач, наричан "хаджия", и "кукерска булка" или "баба" - мъж, облечен в парцаливи женски дрехи и с парцалено бебе в ръце.

За да се доближат до нравствените послания на Сирни Заговезни – прошката, вината, грешката и опрошаването, децата влизат в музеи, библиотеки и храмове. От етнографи, психолози, свещеници и богослови те научават от къде тръгва традицията и как е празнувана тя от предците им. Децата с помощта на интерактивни ролеви игри за възприемане и осъзнаване потребността да простиш и да бъдеш опростен, децата са привлечени към заряда, който Прошка носи в себе си.

В храма „Света Троица“ свещеник Стефан изнася беседи пред учениците, на които се обясняват потребностите от опрощение и хармонизиране на отношенията и мотивацията за създаване и извършване на ритуалите, съпътстващи този празник на човеколюбието. Уроците по фолклор преминават в неформална среда и неповторимата емоция от допира с миналото, с традициите и приложението им в нашата съвременност. Атмосферата на храма, дълбоката мъдра беседа на свещеника докосват неподозирани струни в душите на децата, които виждат празника не само от атрактивната му страна, но и от потребността на духа. Занемарените връзки и контакти между поколенията са възстановени чрез общуването на децата с по-възрастните си родители и учители.

За да възстановят напълно традиционното празнуване на Прошка в Старозагорско са създадени 5 работни ателиета за изработване на кукерски маски. В работилниците за изработване на стрели, които са основният реквизит за празника, се включват около 50 доброволци от различни населени места – деца от 2-и до 6-и клас. В края на октомври се провежда и състезание за изработване и хвърляне на стрели, а на 6 март тази година децата пресъздават целия обичай - “хамкане”, палене и хвърляне на стрели, прощаване и обикаляне с новоизработените маски. Малчуганите, направили най-добрият кукерски маски по време на работата в ателиетата са наградени с грамоти на специално организирано събитие. С тях те дефилират и на фестивала на маскарадните игри и на организирания празник в кв. Железник.

В резултат на проекта е създаден филм, проследяващ празника „Сирни заговезни“ и обичаите към него. С този филм Община Стара Загора ще се представи на форуми на културното наследство в Чикаго и други страни. Филмът ще бъде представен и на фестивала “Живо наследство” в София на 22 април. Негови автори са ученици и студенти от Стара Загора - Емануил Антонов, Иваило Аврамов и братята Иван и Деян Петкови.

Наследството на банатските българи

Проектът е на Народно читалище „Съединение-1923“ в село Бърдарски геран с ръководител Мария Караджова. Целта на проекта е да бъдат извикани за нов живот занаятчийските умения на хората от този край. Създаването на традиционни за бита предмети, от своя страна, се очаква да послужат като основа за развитието на селския туризъм в Бърдански геран.

Бърдарски геран е едно от петте села, основани от банатски българи католици. Жителите му са уникални в желанието си да популяризират традициите и родното си място. От носталгията по миналото те винаги извличат най-доброто – показват на общността как спомените и едновременните нрави имат своето място в днешния свят. С организирането на атрактивни събития, на които демонстрират характерния за банатските българи майсторлък пък се опитват да направят селото си желана туристическа дестинация – едно място, събрало цялото богатство на смесицата между българското и придобитото от Австроунгарската култура, пренесена от Банат.

С помощта на възрастни хора, носители на занаятите, децата – участници в проекта се докосват до банатските народни танци, рисуват, моделират, пеят, играят на открито. Малчуганите бродират шевици, учат се да плетат, да кроят и шият части на носии, да сплитат косите си и да „завързват“ главите си със специфичните кърпи.

Младите хора подготвят и фотографии, представящи срещата им с традицията и начинът, по който са я осмислили. Направените от децата снимки са част от наследството, с което Бърдарски геран се представя пред света. Този начин – традиционен и различен, дава воля за творчество на малчуганите и отразява техния поглед към отдавна забравените традиции. Всички снимки, изложени на големи експозиционни табла са представени на две изложби, едната от които на фестивала „Фършанги“.

Вече втора поредна година фестивалът събира хора, които искат да изживеят вълшебството на традициите на банатските българи. За местното население Фършанги (унг. Farsang, нем. Fasching) са трите дни на карнавално веселие от последната неделя преди Великия пост до Пепеляна сряда. В празненствата се включват и хора от селата Гостиля, Асеново и Трънчовица. Тази година „Фършанги“ се провежда в два поредни и нашарени с емоции и преживявания дни.

Шествие на участниците по улиците на селото, изложба фотографии на тема „Моят поглед към традицията“, както и много успешно изложение-базар, събрало майсторството на жителите на Бърдарски геран и Асеново изпълват първата част на деня тази година.

Базарът е за занаятчийски изделия, произведени от представители на общността – носии, части от носии, сувенири, кукли, кошници, дървени изделия, банатски сладкиши и други. Местните имат амбиция този базар да се превърне в традиционен и в него да се продават типични, произвеждани в общността изделия. По този начин ще се стимулира предприемаческия дух на хората в Бърдарски геран и региона, а базарът ще бъде атракция, популяризираща селото като туристическа дестинация.

На фестивала банатската общност показва как традициите и уменията се предават през поколенията. Гостите опитват от вкусните изкушения на банатската кухня и се докосват до майсторлъка на местните чрез цветята от плат, върбовите мебели и предмети за бита, както и атрактивните банатски кукли.

Вторият ден фестивалът преминава в по-сериозната атмосфера на литургичното честване в храм „Свети Йосиф“. Представят се и три филма, осъществени по проекта, които запечатват мигове от живота на хората в Бърдарски геран и показват как се предава традицията през поколенията - „Върбата – красота в тайната“ , „Носията – връзка между поколенията“ и „Три поколения музиканти“.

Благодарение на социалните мрежи и интернет сайтове, цялата банатска българска общност става съпричастна не само на случващото се по проекта, но и на цялостния живот в селото. Организаторите на проекта определят съпреживяването като важен момент за поддържане на единството на общността. Чрез него се постига и основната цел на проекта – да събере в едно традиция, минало, настояще чрез мрежа от спомени, опит, занаяти, модерни технологии, и да изгради стабилна основа за съществуване на общността в бъдеще. Там, където всеки може да намери своята ниша – в богатото наследство на банатските българи и предаването му през поколенията.

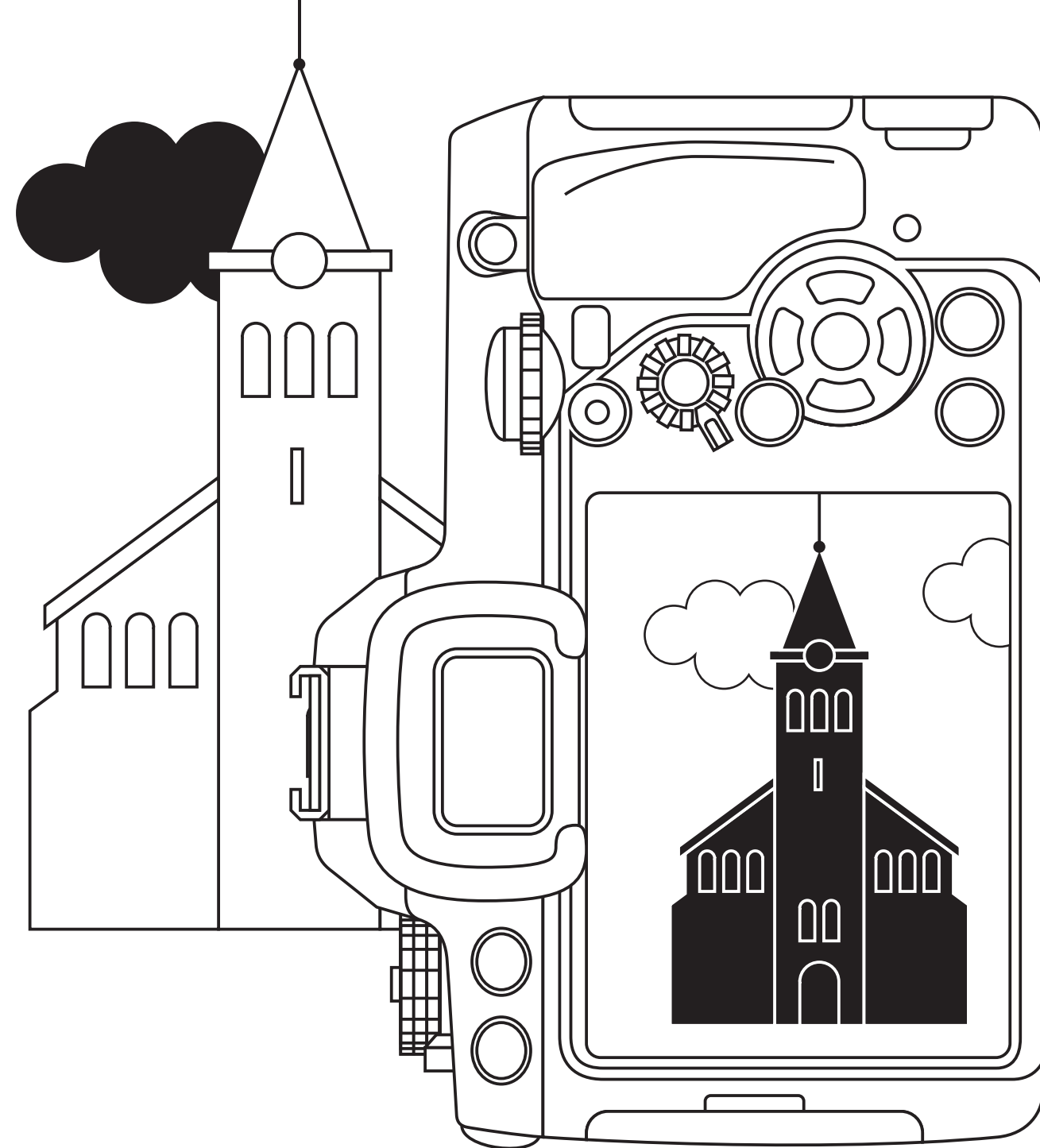

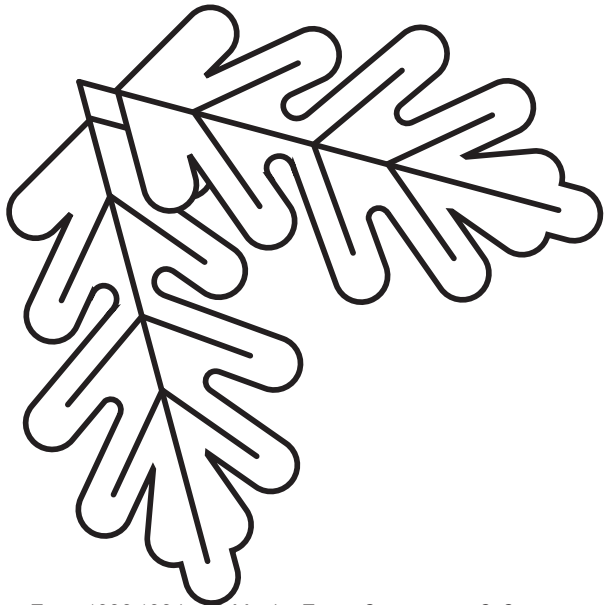

Младите дърводелци и кошничари от Странджанско

Проектът е на Народно читалище „Просвета 1914“ – Малко Търново с ръководител Милена Дренчева. Има за цел да възроди и запази за поколенията отмиращите занаяти дърводелство и кошничарство.

В миналото, наред с другите занаяти в Малко Търново са били застъпени бичкиджийство, въглищарство, дърводелство, а по-късно – и кошничарство.

Гората на Странджа планина е възпята в песни, в легенди и предания. Векове наред тя е била дом на комити и хайдутти, но освен това е осигурявала препитание на населението. Дърводобивът и занаятите, свързани с него, са били и все още са били важен поминък за хората. Дърветата в района са били и все още са единственото отоплително средство. Дървеният материал се е използвал в строителството на къщи и стопански постройки.

През 1933-1934 г. в Малко Търново съществуват десетина частни дърводелски работилници. Дърводелците, които са притежавали работилници, се сливат и основават кооперацията. При откриването на кооперацията дърводелците работят с ръчни инструменти - рендета, бичкии, длета, но през 1950 година се закупуват нови машини. Дърводелците са изработвали дограмите на новостроящите се къщи в района, различни мебели - сандъци /ракли/, шкаfoве, маси и др. От началото на своята работа произвеждат гардероби, които са боядисвали, но от 1950 година са започнали да ги полират.

Каруцарството и кошничарството са занаяти, обслужващи животновъдството и земеделието. От незапомнени времена колата /каруцата/ е единственото транспортно средство за пренасяне на произвежданата селскостопанска и животинска продукция, на по-големи предмети и тежести. С колата са били пренасяни и трупи, строителен материал и т.н. Това налагало и нуждата от майстори, които да правят и да поправят отделните елементи на колата /каруцата/.

Една от основните стопански дейности в района е било кошничарството. В края на XIX в. е концентрирано в две селища – Лозенград и Стоилово. Населението на Стоилово всяка година е отсичало, обработвало и оставяло в Лозенград големи количества пръти от леска за производство на кошове. Много стоиловци усвояват занаята от лозенградските кошничари и сами стават майстори. След 1912 година се създават по-благоприятни условия за износ на кошничарски произведения по пазарите на цяла Северна Странджа. Носят със себе си снопи от предварително подготвени лескови пръти и там по поръчка на клиентите приготвят необходимите кошове. В края на 3-те години в Стоилово има 200 домакинства, от които половината се препитават и с кошничарство в свободното си време. Из-

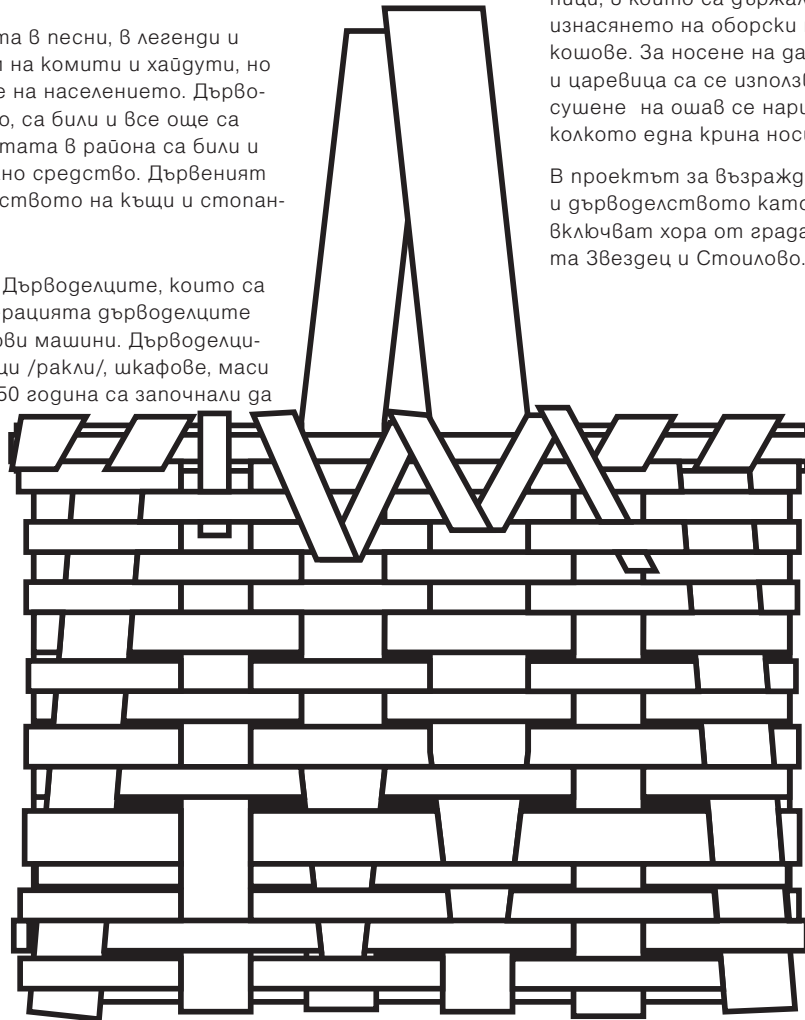
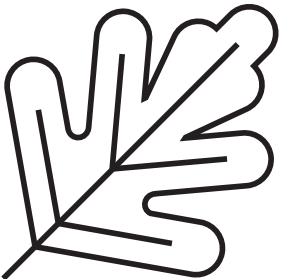

плитането на изделията става от тънки обелени или необелени лескови и гряннови пръчки, ако са по-дебели трябва да се разцепят. Този процес минава през няколко етапа: първична обработка, опалване, цепене, предяване, плетене.

Съдовете носят названието панер, кошница, кош, според предназначението си. Кошовете са различни – за брашно, за въглища, за жито, за слама, за грозде, за улов и за пренасяне на риба. От лескови пръчки са били изплитани и сандъци за грехи. Хлябът и яйцата също са се съхранявали в кошници, направени специално за тази цел. Домакините са имали по няколко кошници, в които са гържали времена, чорапи, прежда и др. За изнасянето на оборски тор са били изработвани и боклукчийски кошове. За носене на даровете на булката и за бране на грозде и царевича са се използвали панери. Кошницата с похлупак за сушене на ошав се наричала каскел. Кошницата с вместимост колкото една крина носи названието шиник.

В проектът за възраждане и запазване на кошничарството и дърводелството като традиционни занаяти в региона се включват хора от града и двама възрастни майстори от селата Звездец и Стоилово.

По време на заниманията по дърводелство участниците изработват сувенирни дървени каручки, предназначени за продажба. Тях всеки гост на Малко Търново ще може да отнесе вкъщи като спомен от града.

В село Стоилово, населено само от възрастни хора е останал един-единствен майстор-кошничар – 83-годишният бай Михал. Той се заема с обучението на трима младежи в занаята. Участниците в проекта се учат как да обработват леската, да плетат кошничарските изделия и се запознават с инструментите, необходими за обработка и плетене на дърво. Организаторите на проекта се радват, че бай Михал от Стоилово е успял да обучи младежите в **кошничарството, тъй като той е последният останал, посветен в занаята.**

За да помогнат на обучените млади кошничари да покажат наученото пред повече хора, от читалището в Малко Търново са решили през летния сезон да организират в Историческия музей в града демонстрация по плетене на кошници. Нагяват се, че тя ще се превърне в атракция за местните и туристите и ще помогне за възраждане на замиращия занаят. Демонстрация на дърводелски техники и плетене на кошници участниците в проекта ще направят и на тазгодишния фестивал „По малкотърновски – от извора на Странджа“.

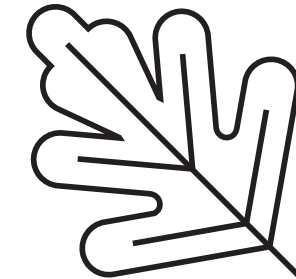
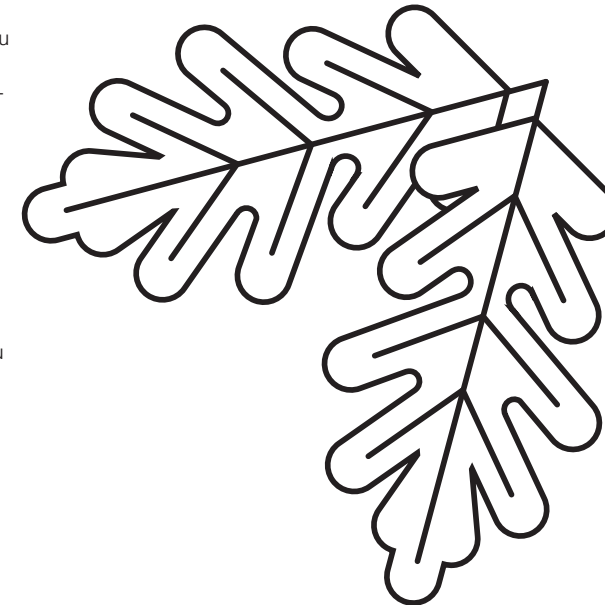

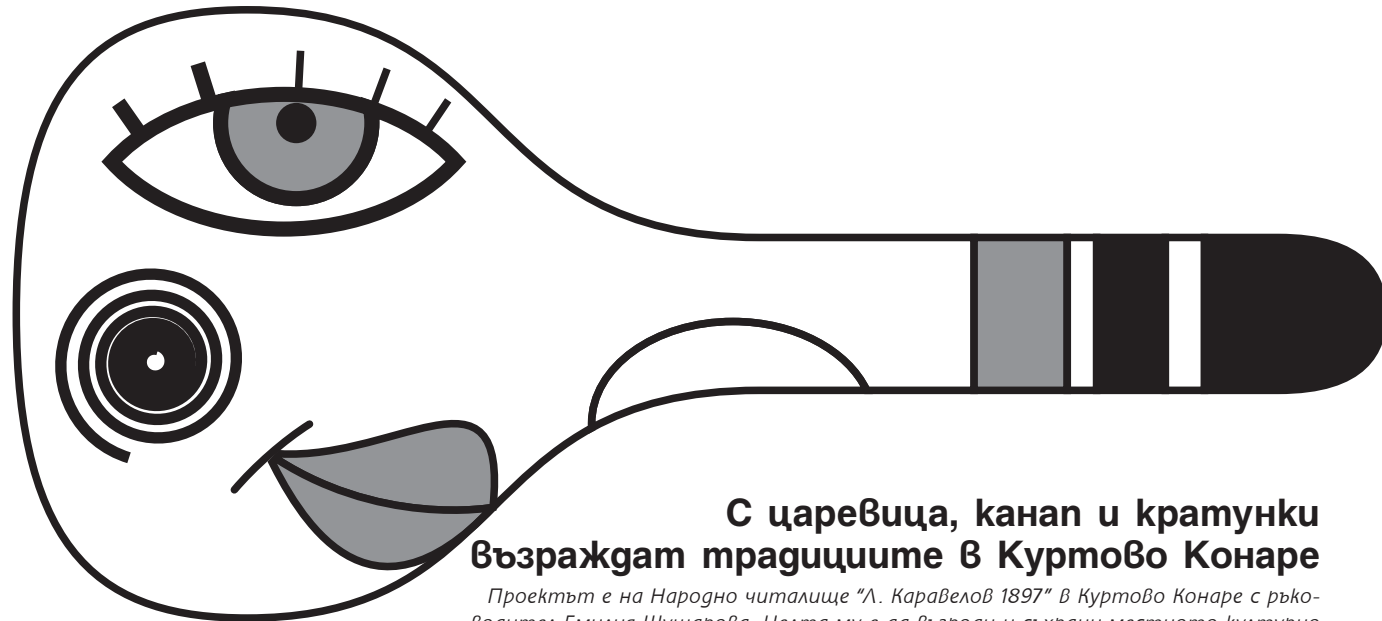

С царевица, канап и кратунки възраждат традициите в Куртово Конаре

Проектът е на Народно читалище "А. Каравелов 1897" в Куртово Конаре с ръководител Емилия Шушарова. Целта му е да възроди и съхрани местното културно наследство, свързано с изработката на играчки и сувенири от природни материали, и осигуряване на трансмисията му към следващите поколения, използвайки съвременни начини за популяризация и творческа работа.

Куртово Конаре е прочуто със земеделието си. През 1894 г. в мелницата на Александър Димитров е смлян първият килограм червен пипер не само в селото, а и в страната. През 1896г., пак в Куртово Конаре, се отглеждат първите ранни домати в България, пренесени от Цариград благодарение на същия Александър Димитров

Проектът „Чудеса от бабините спомени“ възпитава децата и младите хора в любов към изкуството, възражда позабравени традиции и дава възможност за устойчивост чрез продажби на различни форуми – изложения, изложби, фестивали, базари. По този начин се популяризират и продуктите местно производство.

Сред традиционните за региона занаяти най-популярни са плетенето на една и две куки, бродирането, изработване на предмети от растителни материали – розозарство и кошничарство, дърворезбарство. Идеята ни хрумна още в първата фаза на проекта – изработването на кукли. Тогава събрахме спомените на 30 жени над 55 г. възраст / най-възрастната беше на 94 г./ . Много увлекателно ни разказваха за куклите и материалите, от които са били изработени. Оказа се, че природните материали са били особено ценени при изработката на сувенири, украси за дома и др.“, разказва Емилия Шушарова.

В Куртово Конаре през 30-те години на 20 век е открито и едно от първите земеделски училища в страната, в което учениците – момчета, са изучавали градинарство, а момичетата са шели, бродирали, плели на една и две куки, изработвали сувенири и разни полезни неща за домакинството от върба, царевична шума и ракета. По-сериозно се изучавало и готварство – предмети, полезни за всяка бъдеща домакиня. Училището е събирало момчета и момичета не само от Куртово Конаре, а и от околните села, защото е било тясно специализирано. В околностите на града, на Бесепарските възвишения или както сега са познати като Бесепарски ридове/от племето беси/ – защитена зона, която попада в Natura 2000, има глинено находище и много от местните хора са ползвали този материал за различни цели – в строителството, за измазване на помещенията в къщите, за направата на глинени изделия. Днес това находище на глина е почти

изчерпано, а и вече има разни примеси, които правят глината трудна за обработване. Участниците в проекта обаче изработват фигурки и бижута от глина, които разпространяват в местната търговска мрежа. По този начин се опитват да съхранят характерните за родния им край традиции, придивайки им съвременен облик.

В рамките на проекта се сформират два детски кръжока – единият за изработка на играчки от естествени материали като царевица, глина и дърво, а другият - за направата на играчки и сувенири от плат, канап, кратунки, прежда и глина.

Местните хора приемат много добре работата по проекта, организират се и изложби. Има постоянна експозиция във фойето на читалището и в библиотеката и всеки, който види изработените старинни предмети е пленен от красотата им. Читалището организира и Фестивал на чушката, домата, традиционните храни и занаяти – втората събота и неделя на септември. Сред най-атрактивните щандове е този със сувенирите, изработени по проекта, а през двата фестивални дни децата и преподавателите демонстрират своето изкуство пред многобройна публика от местни хора и чуждестранни гости.

Разкошните кукли от царевична шума са толкова атрактивни, че редица форуми и фестивали в страната и чужбина канят децата от Куртово Конаре да ги представят пред публика и да направят демонстрация по направата им. Част от събитията, на които царевичната шума оживява във формата на кукли са: фестивал на младежкото изкуство “Различният поглед” - гр. Стара Загора, фестивал на кешкека в с. Радилово, фестивал на виното в с. Брестовица , Ден на отворените врати в Националния етнографски музей, Форум “Горичка”, МФФ в Саръмсакъли, Турция, БиоМания 2011, Колеген базар в НЧ “Обединение 1913” - гр. Кърджали.

Въпреки, че през зимните месеци провеждането на кръжоците по проекта е затруднено от големите студове, децата с голямо желание и ентусиазъм посещават занятията. Царевичната шума и кратунките за изработка на куклите, както и спомени и съвети дават възрастни хора – доброволци в обучението. Те и малчуганите бързо стават приятели и изкуството за пореден път доказва, че възпитава доброта и любов у хората.

„Амбицията ни е да продължим да работим като се самофинансирате. Ще търсим местни дарители и бъдещи проекти, ще направим сайт на местния фестивал с онлайн продажби на наши продукти.“, казва Емилия Шушарова, гледайки една половинка от орехова черупка, превърната от децата в пъстра калинка само с четка и боя.

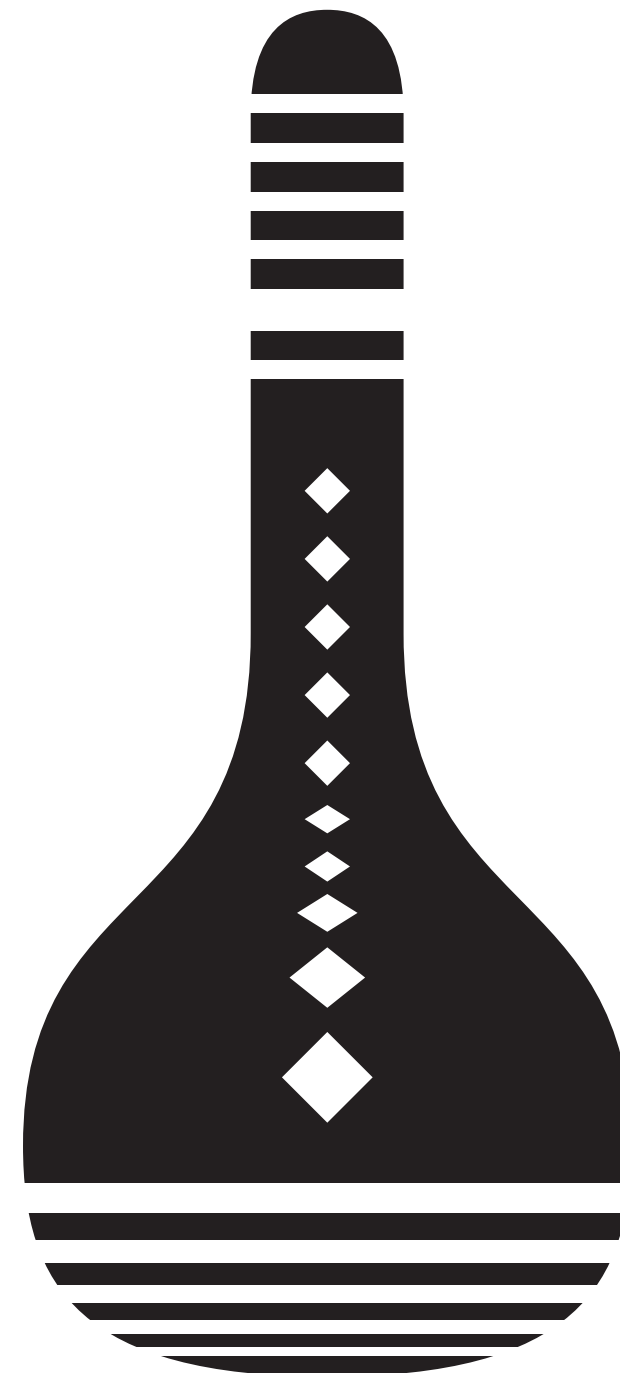

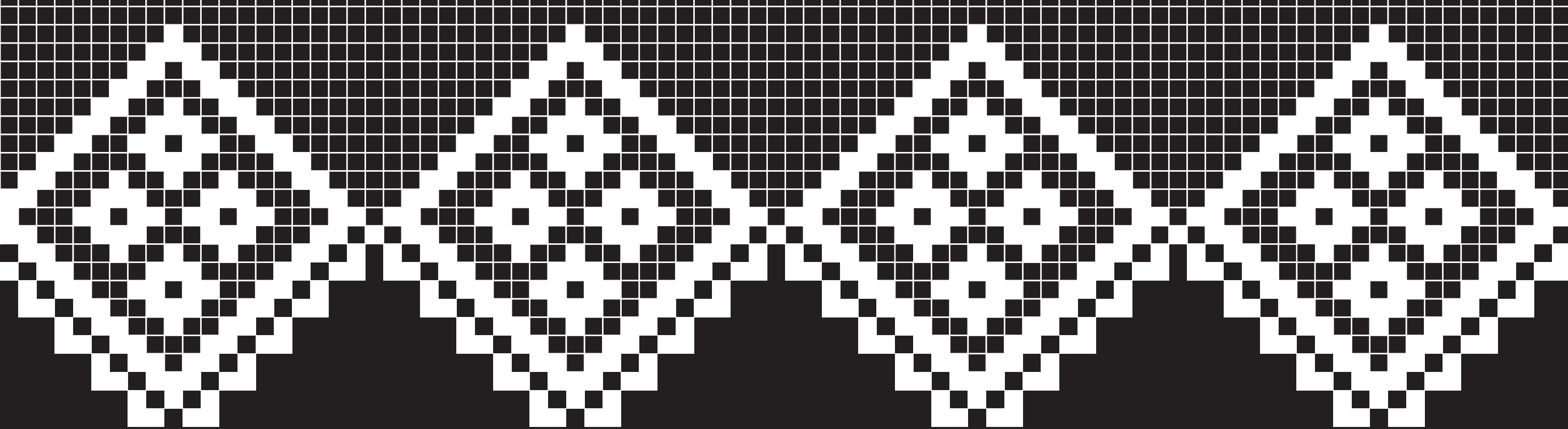

Пъстрата плетеница на моите корени

Проектът е на НЧ "Гео Милев-1954" в град Момин проход с ръководител Бойка Кичукова. Има за цел да възстанови бродерията като самостоятелен занаят, практикуван в миналото като част от местната носия и да възроди позабравените занаяти, които всяка българка е практикувала.

Баби и внучки се събират в читалището в Момин проход, за да плетат дантели – един от най-старите занаяти, съхранен и до днес в града. Традиционните за този край техники като плетене на кене оживяват в ръцете на ентусиасти и доброволци.

Кенето е една от най-изящните дантели, създадена от ръцете на българските жени. Тя се изработва с обикновена игла за шиене и конец върху парче плат, върху предварително изплетена основа на една кука или още по-уникалната технология – върху основа от конски косми.Тази дантела води началото си от изтока. Намира приложение в облеклото на българи, турци, гърци и арменци.

Кенето се работи с единичен и двоен възел. Единичния възел се използва за съединителни шевове и изработка на салфетки и мильота. Получават се красиви фигурки изобразяващи елементи от българската флора и фауна. Българката умело украсява с тях пазви, огърлицета, кърпи,забрадки и спално бельо. Кенето е най-фината дантела защото конецът върви само от един кат. При калоферската дантела например конците вървят винаги по двойки, а при плетенето на една кука – най-тънката част, синджира се състои от поне 3 ката конци. Това прави кенето уникално красиво.

Разбира се, в работилницата на читалището в Момин проход децата започват със съвсем елементарни техники за

плетене. Първоначално занятията започват с лесни за усвояване богове. На предварително подготвени каренца с изрисувани мотиви децата бродират, следвайки очертанията. По-големите ученици посещават кръжоците по плетене и тъкане с голям интерес. Те сами опитват да тъкат на стан, запознавайки се със занаятите, практикувани в миналото. Изработват се традиционни вълнени чорали, терлици, колани, кърпи и торби – всичко по автентични модели, събрани от Бойка Кичукова и нейните съмишленици.

Преди стартиране на занятията в работилницата те обикалят махалите на село Горна Василица. От местните събират модели и образци на бродирани ризи, покривки и кърпи. Срещат се с дже много възрастни жени - Христина Борисова и Стефка Зашева, които като носители на занаята по плетене на дантела се съгласяват да посветят младите хора в майнството на нежните плетеници.

В работилницата се подреждат всички открити мостри. Игва ред и на курсовете по бродерия, тъкане и плетене. Обучителките Христина Котларова, Петранка Божилова, както и доброволките Христина Борисова и Стефка Зашева се заемат с обучението на децата. За най-малките е създаден клуб „Работете ръчички за радост на всички“, където те по занимателен начин се докосват до занаятите, практикувани от прабабите им.

Много любов и ентузиазъм има в работилницата на читалището в Момин проход. Децата стават наследници на занаят, украсявал целия живот на бабите им – и в ежедневието, и в празниците. И тъй като модата се повтаря през годините, нищо чудно след време днешните деца да плетат за своите малчугани дантелени якички, чантички и кърпи.

Пъстрият фолклор на капанците

Проектът е на фондация „Капанци“ с партньори ОУ „Христо Ботев“ и НЧ „Съединение 1889“ в с.Садина. Ръководител на проекта е Галина Маринова. Целта е чрез активното участие на млади хора да се проучи, опазването, възстанови и популяризира капанското културно наследство.

Населението на с.Садина спада към локалната българска етнографска група „капанци“, която обхваща жителите на няколко села от Разградска и Търговищка области. Капанците се приемат за най-старото и най-чисто българско население спрямо останалите локални групи в района-хърцои, балканджии и добруджанци.

Традициите, характерни за Садина са пъстри, а някои от тях особено атрактивни. Жените, капанките, са пленявали с богатството на облеклото си. Популярната риза на капанските жени, наречена капанка, удивлява не един или двама. Тя се е изработвала от цяло, неразкрито домашно изтъкано платно, което е прегънато на две и преметнато през раменете. За цветните бродерии, капанките използвали конци, боядисани с растителни продукти: за черно-риган, тъмно синьо – мъжрян, кафяво и оранжево – люспи от лук, фрезово /пепел от рози/, бежово – листа от дюля, червено – брош, зелено – коприва, жълто – липов цвят и смрадлика.

Фолклорът на капанците също е много колоритен. Семейните обичаи са свързани с основните моменти в живота на човек: раждане, встъпване в брак и смърт. Родилните обичаи обхващат всъщност само периода от началото на бременността на жената до 40-ия ден след раждането, когато тя се връща към нормалното поведение на майка-кърмачка. По отношение на другата основна фигура – детето, обхватът на тези обичаи се ограничава само с ранната детска възраст. Сватбените обичаи и обреди започват с предсвадебния цикъл, когато се избира мома за съпруга, и завършват със следсвадебния – къпането на младоженците на Ивановден. Обичаите и обредите, свързани със смъртта и погребението се разглеждат само до една година от смъртта. В разглеждания период семейните обичаи и обреди у капанците, както и у всички българи, са сравнително тясно свързани с традиционния народен мироглед.

Местните хора в Садина се нагяват, че обичаите и обредите в селото още не са изгубени за поколенията. Затова те се заемат с популяризирането им сред младото поколение и съхраняването им за в бъдеще.

*Похвали се бяла Рада
снощи вечер на кладенеца:
„Аз съм бяла без белило
и червена без червило.
Ерген не мож' ме излъга.“
Де я зачу змей горянин,
престори се млад Никола.
Той продума, тя отвърна,
Той повтори, пристана му.*

Това е само една от песните, записани в издадения сборник „Трохи след Великден“. Деца – участници в проекта посещават възрастни хора в Садина и събират спомените им, за да възстановят текстове и мелодии на забравени вече песни. Всичко се записва старателно, разучава се от местната певческа група и се пази за поколенията.

В Капанския архитектурно-етнографски комплекс в Садина е проведено обучение със специалист етнограф, който учи младежите от селото на начините за издирване, събиране и обработка на информация за празниците, обредите и обичаите на капанците. Част от децата релетират пресъздаването на обредите и обичаите, присъщи на региона. На специално организиран концерт в Садина всичко това се представя пред обществеността.

Фондация „Капанци“ създава и уебсайт, в който старателно съхранява цялата открита до момента информация за бита и душевността на садинци. Там всеки може да разбере какви са легендите за капанците, защо жилищата им са били само на един етаж и върху какъв цвят сукно са били нанизани герданите им от жълтици.

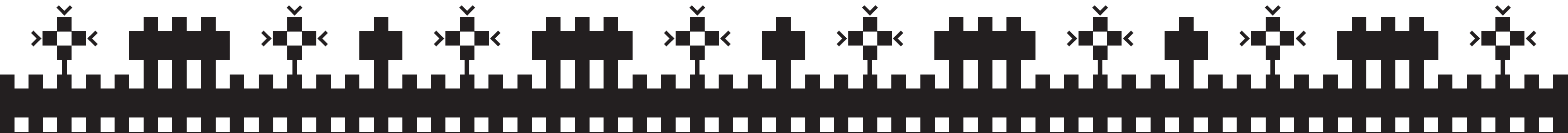
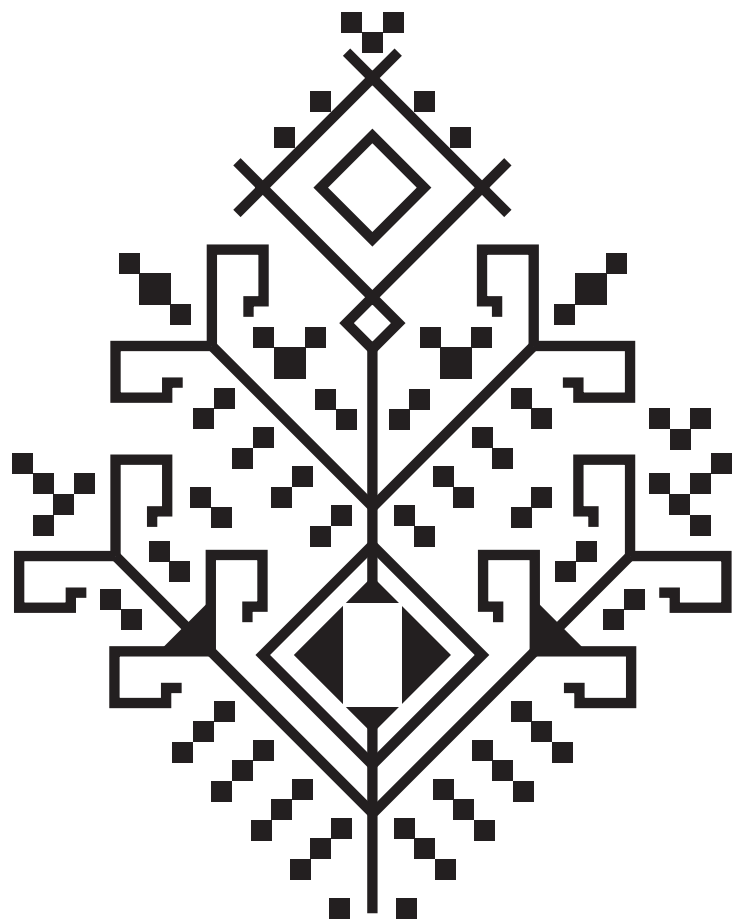

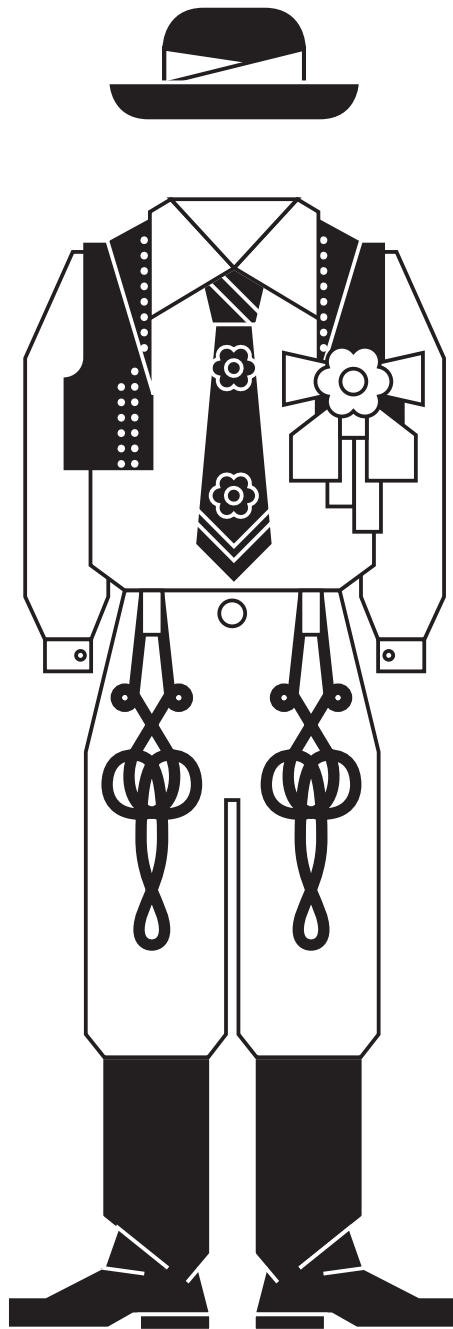

Как банатската булка се прощава с родителите си

Проектът е на Народно читалище „Петър Парчевич-1927“ в Асеново с ръководител Мария Иванова. Целта е да се направи възстановка на традиционната банатска сватба и да се заснеме филм за нея като част от културното наследство на банатските българи.

Банатските българи са едно цяло, независимо в кой край на света живеят. Общото, което ги свързва, за всеки се измерва с различни неща, но в началото винаги стоят павликяните през XVII век, Чипровското въстание, преселението в Банат, разселването за една част от банатските българи, а за друга - завръщането отново в България. За да се пръснат днес по целия свят – потомците на тези същите палкене, които някога преминават Дунава, бягайки от гоненията и търсейки нов дом за себе си и децата си, за вярата и традициите си, за своето по-добро бъдеще.

Цели 5 часа фолклорна програма, изпълнена от 12 състава за народни песни и танци озвучава площада на Асеново през август. На първия национален фолклорен фестивал „Банатски Вкусотии - традициите на моето село“ са се събрали банатските българи от северните краища на страната ни, от Румъния и от Унгария. За да си спомнят и да покажат на децата си кои са и от къде идват.

Над 300 участници от 23 селища в Северна България и чуждестранните гости си припомнят традициите, запазени и до днес. Рекордните летни жеги не спират нито хората, нито веселието в селото. Всички местни взимат участие в атракциите, организирани на фестивала. Някои от къщите са превърнати в демонстрационни ателиета за приготвяне на традиционни за банатските българи ястия. На площада пък 58 ястия, характерни за бита на банатските българи са оценявани от компетентно жури и популярният кулинар Иван Звездев. Гостите не само гледат, но и опитват вкусните храни, част от които напълно непознати в днешно време.

Програмата на фестивала омагьосва с разнообразието и интерактивността си. Гостите посещават къщата на знаменития скулптор Иван Мескин и стават част от тържествената литургия в местния католически храм „Света троица“.

Сред най-атрактивните моменти е пресъздаването на част от сватбен ритуал, с който банатските българи са си вземали невеста. Гостите – и малки, и големи, са толкова трогнати, че дълго не могат да откъснат поглед от децата, участници във възстановката. Обичаят по прощаването на булката със семейството е пресъздаден с огромна емоция, която кара публиката да стане съпричастна на едновременно радостни и скърби на хората.

Във възстановката на ритуала взимат участие над 40 човека от местната общност, които се превъплътяват в ролите, облечени в традиционни народни носии. Доброволци от Асеново осигуряват материали и декор за къщите, където се заснема и филм за обичая.

“Възстановката на традиционната банатска сватба, по всички правила на обичаите, е една откопана идея, за да запазим живо наследството, съхранявано от нашите деди.”, казва ръководителката на проекта Мария Иванова.

За да бъде всичко записано, от читалището издават книга, в която включват подробно описание на всички сцени от филма и тяхното значение. В книгата са поместени и рецепти за приготвянето на най-специфичните ястия, приготвени за този обичай. По повод 120 годишнината на село Асеново през 2012 г. възстановката на ритуала „Банатска сватба“ ще бъде представен в различни селища на страната, свързани с банатската историческа и културна принадлежност.

Жителите на Асеново и техните гости дълго ще помнят фестивала „Банатски Вкусотии - традициите на моето село“ – едно преживяване, пълно с емоции и спомени.

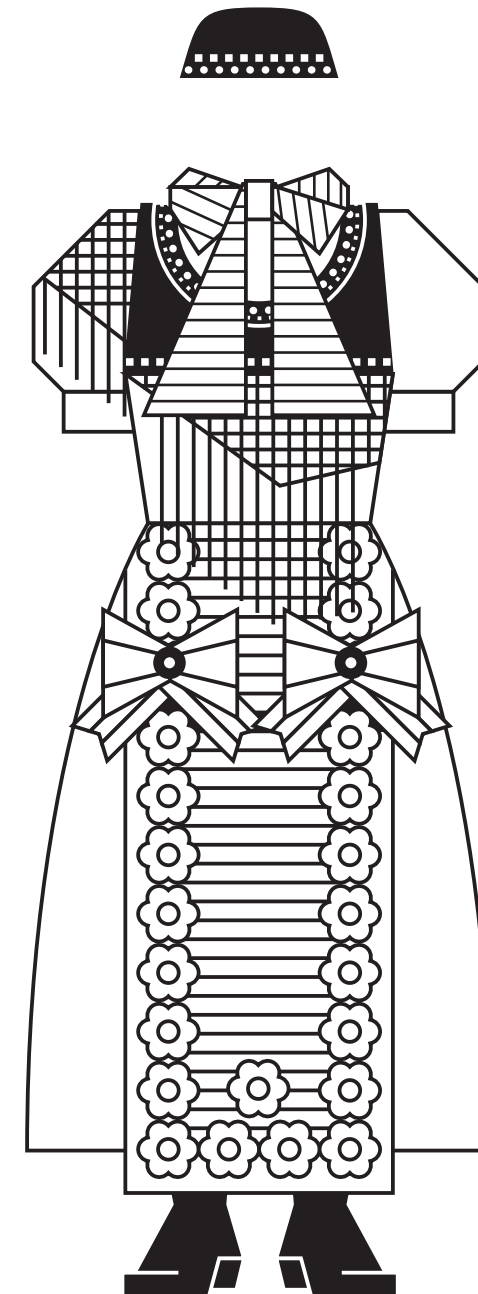

Българската кърпа за забраждане – хармония и съвършенство

Проектът е на Народно читалище „Пробуда 1958“ в гр. Шумен с ръководител Златинка Петрова. Има за цел да научи младите хора как бабите им са шили кърпите си за забраждане – отличителна черта на омъжените жени в миналото, и да осигури на местен фолклорен ансамбъл необходимия реквизит за изпълнение на танците им.

Оригиналността на шуменската народна носия носи в себе си традициите на българската средновековна гържава. Багрите на характерните за народа ни облекла притежават силата на Слънцето, цветовете на земята и богатството на душевността ни. Легендата разказва, че когато Св. Георги посякъл ламята, от нея потекли три реки: от бяло зърно, от червено вино, от златен мед и масло. Те спасили хората. Вярва се, че така са се появили и цветовете на българските шевици. Тези цветове символизират плодородието на земята и новия живот.

За красотата на българката се пее в народните песни. Забраждането е било съществено отличие на омъжените жени. С кърпа се закрива напълно косата или се остава да се виждат ограничени части от нея. Най-широко разпространено е обикновеното забраждане, което се прави с бяла или цветна забрадка от широк квадратен тънък плат, прегънат по диагонал. Забражданията са интересно умение на българката – да оформя главата си така, че да е хубава. И още – да подхожда на костюма ѝ. Познати са по-прости забраждания, но навред из страната има и по-сложни, които са израз на женската кокетност и добър вкус. В епохата на Възраждането забраждането се опростява. Българката носи само по една забрадка. Вроденото ѝ чувство за красота и хармония я кара да обшива тази кърпа с чудни кенета, дантели, с вплетени мъниста и пайети, „зарафльци“ от сърмена нишка. В края на миналото и началото на новото столетие забраждането на българката е повлияно от европейското.

Доскоро в шуменското училище по изкуства СОУ „Сава Доброплодни“ учениците от хореографската паралелка взимат назаем от други състави кърпи за забраждане, необходими им за някои танци. Сега обаче те си имат собствени. Направени са от самите деца – в школата по възраждане на българската кърпа за забраждане в местното читалище „Пробуда – 1958“.

„Събрахме танцьорките и с помощта на обучители им показахме как да изработват аксесоари от българската традиционна носия. Всички момичета са силно привързани към миналото си и работят с желание за съхраняване на българските народни традиции и културно-историческото ни наследство, което е и нашата цел.“, казва ръководителката на проекта Златинка Петрова.

За да се отблагодарят за получените знания и умения, както и за новопридобитите кърпи за забраждане, от хореографската паралелка подготвят специалния танц „Танц на кърпите“, който ще изпълняват на всички съвместни с читалището изяви.

На организирани теоретични и практически занимания, децата се учат как да шият и бродират характерни за шуменския регион кърпи. Направените шуменски забрадки от Преславско-Смядовския регион представят месалното забраждане от празничната женска носия на българския Североизток. Кърпата е двойна, месална, с богати декорации и бродерии.

Курсистките се учат как се прави и шуменската забрадка от регион „Сърта“. За него е характерно забраждането с носене на двупрестилчената носия. То е едномесално, но пък месалът е с много оригинална българска традиционна шевица, носеща гревна символика и неповторим колорит.

Децата от школата шият и популярната в Шумен добруджанска забрадка. В града, а и в цяла Североизточна България тя се използва непрекъснато от фолклорните състави. В Шумен е сред най-предпочитаните от танцьорите заради многото преселници от Добруджа, населяващи хилядния по жители „Добруджански квартал“.

Най-атрактивният сред изработените аксесоари на българската традиционна носия е малко популярната, но невероятно колоритна Капанска забрадка. Тя е еднокатна, но много интересна с чудатата си извивка, имитиращи красив „шевичен“ сокай.

Първите, изработени от децата кърпи за забраждане ще останат в архива на читалището и в този на фондация „Работилница за граждански инициативи“. С много любов и ентузиазъм младите се докосват до миналото и сътворяват необходими им за практикуването на народни танци аксесоари. На организирани от читалището уроци по родолюбие всяко момиче се очарова от бита и душевността на своите баби и прабаби. Защото българката винаги е проявявала усет към красивото. От пръгавите ѝ пръсти, от ума и от сърцето ѝ се е раждало облеклото, което и до днес я прави неповторима.

Златинка Петрова обещава, че проектът няма да спре с изработването на кърпите за забраждане. Децата ще продължат да пазят традициите на предците си, учейки се да шият народни носии и да популяризират месалите като оригинални традиционни обредни атрибути.



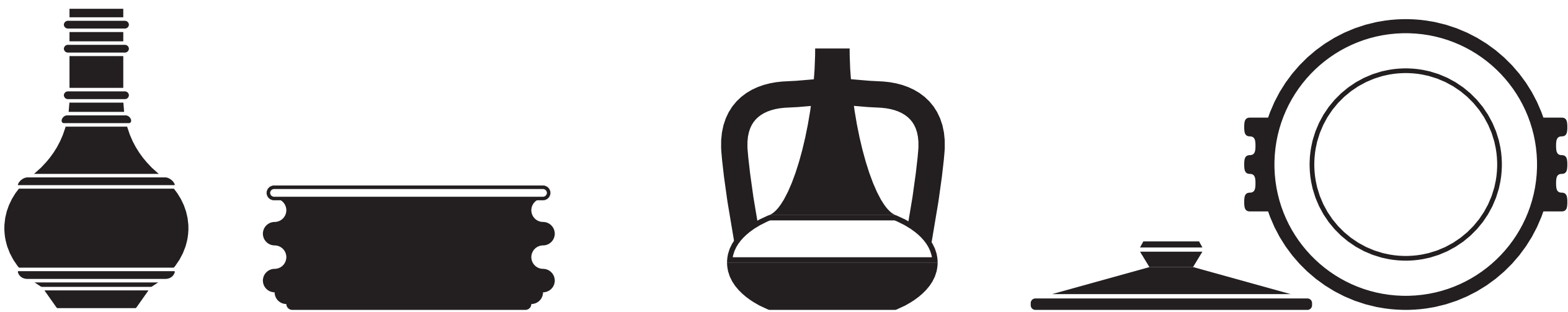

Сејдолски фантазии от глина, Вдъхновени от традициите

Проектът е на Народно читалище „Пробуда 1912“ в с. Райново с ръководител Динко Христов. В него се включват ученици от уязвими групи в обществото от български, ромски и мюсюлмански етнос, от селата Сејдол, Чудомир, Миладиновци, Трапище, Тръбач и Островче. Целта е да се предизвика интересът на децата към грънчарския занаят, да се превърне в тяхно хоби и начин на препитание.

Музеят в Сејдол е атрактивно място, където действащи работилници по тъкане, грънчарство и железароколарство възраждат характерните местни занаяти пред очите на всеки посетител. Той е създаден с цел да съхрани традициите, бита и културата на местното население и разполага с над 700 кв.м. разгърната експозиционна площ. В него се проследява бита и духовния свят на местните хора и преди всичко на новите заселници - родопчаните. Във фондовете се пазят и експонират разнообразни колекции от накити, традиционно облекло, тъкани и шевици.

Грънчарството е традиционен занаят от миналото на Сејдол. Свързано е с изработването на глинени съдове, а местните майстори използват различни техники на украса, характерни за българското грънчарство - сграфито, гребенчета, рисуване с четка, суха и мокра шарка, мраморизация и т.н. Колоритът от шарки върху керамиката се постига чрез няколко способа на оцветяване: гравирание, цветно рисуване и апликиране на добавъчни фигури. Гравирането, наречено шарене, се извършва чрез въртене на грънчарското колело при което се образуват вълнообразни черти, ивици и дъговидни форми. С цветното рисуване се начертават фигури на цветя, птици и животни.

Грънчарската работилница в музея е изградена с цел създаване на интерес у местната общност и гостите на музея към грънчарския занаят, както и придобиване на знания и умения от учениците, включени в проекта. Грънчарското колело не е преставало да се употребява за производство на кухненска, трапезна и сувенирна керамика. В работилницата се провеждат „Уроци по грънчарство“, организират се изложби-базари на керамика, представят се рекламни материали и резултати от практиките.

В началото на проекта са сформирани две групи деца – едната от такива, с изградени интереси и придобити знания в работата с пластични материали, а другите – начинаещи. Доброволци не липсват – ученици от арт-клуба за приложно

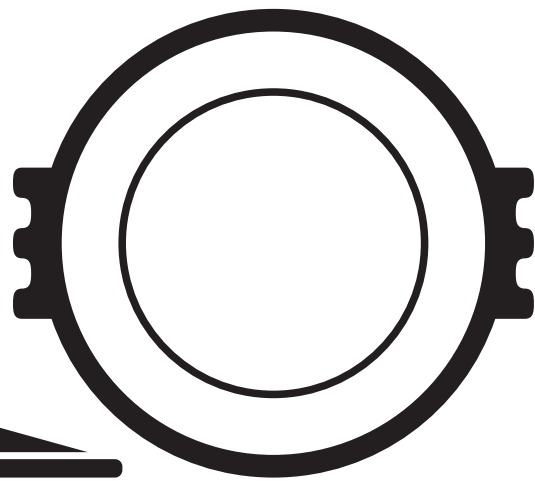
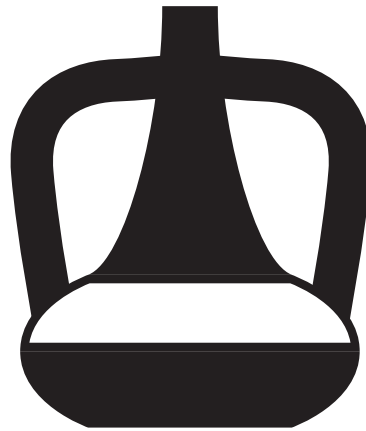

изкуство към Професионална гимназия по селско стопанство в гр. Попово работят съвместно с участниците в проекта, като взаимно обменят идеи и практики в областта на приложното изкуство. В занятията се включват родители и местни хора.

Участниците от двете подгрупи изработват проектни скици на изделия (накити и сувенири) и на техните цветови решения преди изработването им от пластични материали. „За нас особено важен е моментът малкият човек да изясни в главата си бъдещото изделие и да го проектира на белия лист.“, разказва Динко Христов.

Децата изработват и декорират накити и сувенири, включително стъкло, дърво, метал, кожа. Работата в екип спомага на младите хора да се социализират и приобщат към училищния колектив.

„Изкуството е повече от създаването на една картина. То е креативно мислене, артистичен подход и отворено съзнание. Ако всички развиваме тези качества, ще съградим свят, в който мечтите са реалност. Ето защо залагам на непринуденото обучение с помощта на изкуството и много забавления. Така допринасяме за оформяне на иновативно мислене, което се основава на позитивно отношение към хората и живота.“, казва Динко Христов за работата си по проекта.

Изработени са разнообразни количества по вид и брой иновативни детски продукти, съобразени с възможностите на участниците. Те се опаковат и се предлагат на организиран коледен базар. Събраните от продажбата пари се реинвестират в проекта под формата на материали за работа.

За Деня набудителите в Музейния комплекс се организира изложба, където участниците показват изработените от тях предмети пред публика и споделят придобитите знания и усвоени практики в грънчарството. Благодарение на това младите хора са мотивирани да продължат със заниманията с по-голямо самочувствие и добра самооценка. Те дори са унищожавали изработката на уебсайт за училището и дейността на музейния комплекс, където да съхранят цялата информация, събрана по време на проекта.

Издава: Фондация „Работилница за граждански инициативи“

Редактор: Илияна Николова

Художник: Георги Павлов

Предпечат: Студио „Ъгъл“

С финансовата подкрепа на Фондаци „Америка за България“

